

BDS MANYETİK MATKAP VE MANYETİK MATKAP UÇLARI



2020



Değerli İş Ortağımız,

Hırdavat sektörüne yeni başlamış ve yeni kurulmuş bir firmayız ama otuz yıllık bir tecrübe ile hırdavat piyasasının içindeyiz.

Almanya'dan ithal ettiğimiz **BDS** manyetik matkap ve aksesuarları ülkemize getirerek ticari faaliyetlerimize başlamış bulunmaktayız.

Almanya'dan ithal ettiğimiz **BDS** manyetik matkap ve aksesuarları fabrikası dünya'da kalite olarak kendini kabul ettirmiş lider markalarından biridir. Gerek kalitesi gerekse ürün yelpaze ile sınıfında bir numaradır.

Yakın zamanda Tumax marka kesici uçlar ile sizlere yeni ürünler sunacağız.

Amacımız siz değerli müşterilerimize kaliteli ürünler sunmaktır.

Yeni olan firmamızın sizlerin katkısıyla hak edeceği yere geleceğinden eminiz.

Ürünlerimizden hayır görünüz.

Saygılar...

SATIŞ ŞARTLARI

1. Liste fiyatları brüt olup iskonto uygulanmaktadır.
2. Kredi kartı satışlarda sevkiyat slip çekiminden sonra yapılacaktır.
3. Fiyatlarımız uygulamakta olduğumuz kurlarla çarpılıp TL olarak faturalandırılacaktır.
4. Malın sevkiyatından sonra ödeme şekli ve vadesi ile ilgili değişiklik yapılmaz.
5. Vadeli satışlara ait ödemeler 15 gün içinde tahsil edilir.
6. Karşılıksız çıkan çeklerin bedelleri ibraz edildikten sonra 3 gün içinde tahsil edilir.
7. Fiyatları değiştirme hakkımız saklıdır.
8. Fiyatlarımıza KDV dahil değildir.
9. Yıl sonu itibari ile cari hesapların sıfırlanması talep edilir.
10. Mallarımız müşteri sorumluluğunda sevk edilir her türlü nakliye ücreti ve nakliyeden doğan hasarlar alıcıya aittir.
11. Yetkilinin onayı haricinde iadeler kabul edilmeyecektir.
12. Elektrikli el aletlerinin tamiri ve bakımından yetkili servisler sorumludur.
13. Olası tipografik hatalar firmamızı masuliyet altına sokmaz.
14. Vadeli satışlara ait ödemeler 120 gün çek ile yapılır.
15. Gönderilerinizi **ARAS** kargoyla göndermenizi rica ederiz.

BANKA BİLGİLERİ



























Banka Adı / Şube	Şube Kodu	Hesap No.	IBAN No.
Vakıfbank/Perpa	S00323	001 5001 5800 7309 5944 61	TR78 0001 5001 5800 7309 5944 61
Vakıfbank/Perpa USD	S00324	001 5001 5804 7018 0469 71	TR88 0001 5001 5804 8018 0469 71
Vakıfbank/Perpa EURO	S00325	001 5001 5804 8018 0469 78	TR93 0001 5001 5804 8018 0469 78

SATIŞ TEMSİLCİLERİMİZ

Turgay AYDIN - 0538 568 63 13

Nurettin BAŞOL - 0536 812 54 82



























Makine	MAB 485	MAB 525	MAB 825	MAB 1300	
	MAB 485 Döner Taban 	MAB 525 Döner Taban 	MAB 845 Döner Taban 		
 Motor Gücü	Watt	1.150	1.600	1.800	2.300
 Voltaj	Volt	230 - 110/125	230 - 110/125	230 - 110/125	230 - 110/125 istek üzerine
 Matkap Kesme Derinliği maks. mm	mm	55	75	110	110
 Delme Çapı	mm	40/50	50/60	100	130
 Spiral Delme	≤ Ø mm	18	20	31,75	45
 Rendeleme	≤ Ø mm	18	20	31,75	50
 Alçatma	≤ Ø mm	40	50	50	80
 Vida Dişi Çekme	≤ Ø mm	16	20	30	42
 Mekanik Dişli Göbeği	mm	160	160	255	85/310
 Manyote Ebatları	mm	84 x 168 x 48	84 x 168 x 48	110 x 220 x 54	120 x 360 x 67
 Ağırlık	kg	13	16	25	51
 Konik Mil		MK 2	MK 3	MK 3	MK 4
 Alet Tutucu Weldon				Endüstriyel Kayıt 32 mm Weldon 1 1/4"	Doğrudan Kayıt 32 mm Weldon 1 1/4"
 KEYLESS 19 mm Weldon 3/4"		✓	✓	✓	
 Vida Dişi Çekme		2	2	4	4
 Yük Hızı	min ¹	50 - 450	70 - 580	40 - 600	30 - 550
 Kalıcı İç Yağlama		✓	✓	✓	✓
 Kaymayı Önleyici Debriyaj				✓	✓
 Tork Kontrolü			✓	✓	✓
 Tam dalgalı elektronik kumanda		✓	✓	✓	✓
 Manyeto İndikatörü		✓	✓	✓	✓
 Isıl Koruma		✓	✓	✓	✓
 Sağ / Sol Dönüş Yönü		✓	✓	✓	✓
 Karbon Fırça Aşınma Göstergesi		✓	✓	✓	✓



MAB 100 K	MAB 455 MAB 455 Döner Taban	MAB 465	MABasic 200	MABasic 400	MABasic 450	MABasic 850
1.050	1.150	1.150	1.050	1.050	1.150	1.800
230 - 110/125	230 - 110/125	230 - 110/125	230 - 110/125	230 - 110/125	230 - 110/125	230 - 110/125
55	55	55	55	55	55	110
32	40/50	40/50	32	35	40/50	75
	18	16	13	16	18	31,75
		40				
		16				
70	160	160	160	160	160	255
80 x 160 x 41,5	84 x 168 x 48	84 x 168 x 48	84 x 168 x 48	84 x 168 x 48	84 x 168 x 48	110 x 220 x 56
9,9	13	13	12	12	13	24
	MK 2				MK 2	MK 3
		Doğrudan Kayıt 19 mm Weldon 3/4"	Doğrudan Kayıt 19 mm Weldon 3/4"	Doğrudan Kayıt 19 mm Weldon 3/4"	Endüstriyel Kayıt 19 mm Weldon 3/4"	Endüstriyel Kayıt 19 mm 3/4"+32 mm 1/4"
✓	✓					
1	2	2	1	2	2	4
460	250 - 450	50 - 450	460	430 - 760	250 - 450	110 - 385
✓	✓	✓	✓	✓	✓	✓
		✓				
✓	✓	✓				
		✓				
		✓				



Makine		MAB 825 KTS	AutoMAB 350	AutoMAB 450	MAB 825 V MAB 845 V
 Motor Gücü	Watt	1.800	1.050	1.150	1800
 Voltaj	Volt	230; 110/125	230; 110/125	230; 110/125	230; 110/125
 Matkap Kesme Derinliği maks.	mm	55	55	55	110
 Delme Çapı	mm	80	35	45	100
 Spiral Delme	≤ Ø mm	31,75			31,75
 Rendeleme	≤ Ø mm	31,75			31,75
 Alçatma	≤ Ø mm	50			50
 Vida Dişi Çekme	≤ Ø mm	30			30
 Mekanik Dişli Göbeği	mm	255	150	150	255
 Manyote Ebatları	mm	220 x 220 x 54	84 x 168 x 48	84 x 168 x 48	110 x 220 x 54
 Ağırlık	kg	57,5	15	16	34
 Konik Mil		MK 3		MK 2	MK 3
 Alet Tutucu Weldon		Endüstriyel Kayıt 19 mm 3/4" + 32 mm 1/4"	Doğrudan Kayıt 19 mm Weldöhl"	Endüstriyel Kayıt 19 mm Weldöhl"	Endüstriyel Kayıt 19 mm 3/4" + 32 mm 1/4"
 KEYLESS 19 mm Weldon 3/4"					
 Vida Dişi Çekme		4	1	2	4
 Yük Hızı	min ⁻¹	40 – 600	460	250 – 450	40 – 600
 Kalıcı İç Yağlama		✓	✓	✓	✓
 Kaymayı Önleyici Debriyaj		✓			✓
 Tork Kontrolü		✓			✓
 Tam dalgalı elektronik kumanda		✓			✓
 Manyeto İndikatörü		✓	✓	✓	✓
 Isıl Koruma		✓			✓
 Sağ / Sol Dönüş Yönü		✓			✓
 Karbon Fırça Aşınma Göstergesi		✓			✓



MAB 1300 V	MAB 155	AirMAB 5000	RailMAB 915	RailMAB 965
2.300	1.050	830	1.600	1.500
230; 110/125	230; 110/125		230; 110/125	Benzin Motor
110	30	55	55	30
130	35	35	36	36
45		23		
50				
80				
42				
310	39	160	160	40
120 x 360 x 67	80 x 160 x 36,5	90 x 160 x 60		
51	11	17,5	17	21,5
MK 4		MK 2	MK 3	
Endüstriyel Kayıt 19 mm 1/4" + 32 mm 1/4"			Endüstriyel Kayıt 19 mm Weldöhl"	Doğrudan Kayıt 19 mm Weldöhl"
		✓		
4	1	1	2	1
30 – 550	320	290 – 575	70 – 580	110 – 280
✓		✓	✓	✓
✓				
✓			✓	
✓			✓	
✓				
✓			✓	
✓				
✓			✓	

MABasic 200

BÜYÜK ETKİLİ KÜÇÜK

Sahada ve atölyede profesyonel kullanım için iyi donanımlıdır.

- > 900 Watt'lık Motor.
- > 1 kademeli şanzıman
- > ø 12 mm ila 32 mm'lik delik açma, 30 mm ve 55 mm'lik delme derinliği.



MABasic 200 TEKNİK ÖZELLİKLERİ

Motor gücü:	900 Watt
Voltaj:	230 V AC, 50-60 Hz
İniş kalkış yüksekliği:	160 mm
Swivel Base, Ayarlama sistemi:	-
Manyeto ebatları:	84 x 168 x 41,5 mm
Ağırlık:	12 kg
Doğrudan ekleme:	19 mm Weldon 3/4"
Sanayi tipi ekleme:	-
Çabuk değiştirilebilir delme sistemi:	-
Konik mil:	-
Şanzıman kademesi 1:	450 dak. ⁻¹
Şanzıman kademesi 2:	-
Şanzıman kademesi 3:	-
Şanzıman kademesi 4:	-
Kesintisiz dahili yağlama:	√

Kaymayı önleyici debriyaj:	-
Tork Kontrolü	-
Tam dalgalı elektr. kumanda:	-
Manyeto indikatörü:	-
Isıl koruma:	-
Sağ / sol dönüş yönü:	-
Kısa matkap ucu 30 mm:	12 - 32 mm
Uzun matkap ucu 55 mm:	12 - 32 mm
Çok uzun matkap ucu 110 mm:	-
Çok uzun spiral matkap ucu:	≤ ø 13 mm
Rendeleme:	-
Delik başı açma:	-
Diş açma:	-

SİPARİŞ NO

FİYATI

MABasic 200

750.00 €

SEVKİYAT KAPSAMI

- 1 Manyetik matkap
- 1 Çıkarma pimi ZAK 075
- 1 Schneidol pompası kabı ZKP 100
- 1 Suni deri taşıma çantası
- 1 Emniyet gerdirme kayışı

- 1 altı köşeli vida sıkma aleti SW 4
- 1 Kullanma kılavuzu

MABasic 400

HIZLI KOŞUCU

Hızlı makina - spiral matkaplar için ideal.

- > 1050 Watt'lık Motor.
- > 2 kademeli, yüksek devirli şanzıman. Spiral matkaplarla çalışmak için ideal.
- > ø 12 mm ila 35 mm'lik delik açma, 30 mm ve 55 mm'lik delme derinliği.



MABasic 400 TEKNİK ÖZELLİKLERİ

Motor gücü:	1050 Watt
Voltaaj:	230 V AC, 50-60 Hz
İniş kalkış yüksekliği:	160 mm
Swivel Base, Ayarlama sistemi:	-
Manyeto ebatları:	84 x 168 x 41,5 mm
Ağırlık:	12 kg
Doğrudan ekleme:	19 mm Weldon 3/4"
Sanayi tipi ekleme:	-
Çabuk değiştirilebilir delme sistemi:	-
Konik mil:	-
Şanzıman kademesi 1:	430 dak. ⁻¹
Şanzıman kademesi 2:	760 dak. ⁻¹
Şanzıman kademesi 3:	-
Şanzıman kademesi 4:	-
Kesintisiz dahili yağlama:	√

Kaymayı önleyici debriyaj:	-
Tork Kontrolü	-
Tam dalgalı elektr. kumanda:	-
Manyeto indikatörü:	-
Isıl koruma:	-
Sağ / sol dönüş yönü:	-
Kısa matkap ucu 30 mm:	12 - 35 mm
Uzun matkap ucu 55 mm:	12 - 35 mm
Çok uzun matkap ucu 110 mm:	-
Çok uzun spiral matkap ucu:	≤ ø 16 mm
Rendeleme:	-
Delik başı açma:	-
Diş açma:	-

SİPARİŞ NO

FİYATI

MABasic 400

1032.00 €

SEVKİYAT KAPSAMI

1 Manyetik matkap
1 Çıkarma pimi ZAK 075
1 Schneidol pompası kabı ZKP 100
1 Suni deri taşıma çantası
1 Emniyet gerdirme kayışı

1 altı köşeli vida sıkma aleti
SW 4
1 Kullanma kılavuzu

MABasic 450

ESNEK KULLANIM

MK 2 konik mil sayesinde hızlı ve esnek alet deęiřimi



- > 1150 Watt'lık Motor.
- > 2 kademeli řanzıman
- > \varnothing 12 mm ila 40 mm'lik delik açma, 30 mm ve 55 mm'lik delme derinlięi.
- > MK 2 sayesinde sanayi alıř gücü

MABasic 450 TEKNİK ÖZELLİKLERİ

Motor gücü:	1150 Watt
Voltaj:	230 V AC, 50-60 Hz
İniř kalkıř yükseklięi:	160 mm
Swivel Base, Ayarlama sistemi:	-
Manyeto ebatları:	84 x 168 x 41,5 mm
Aęırlık:	13 kg
Doęrudan ekleme:	-
Sanayi tipi ekleme:	MK 2, 19 mm Weldon $\frac{3}{4}$ "
Çabuk deęiřtirilebilir delme sistemi:	-
Konik mil:	√
řanzıman kademesi 1:	250 dak. ⁻¹
řanzıman kademesi 2:	450 dak. ⁻¹
řanzıman kademesi 3:	-
řanzıman kademesi 4:	-
Kesintisiz dahili yağlama:	√

Kaymayı önleyici debriyaj:	-
Tork Kontrolü	-
Tam dalgalı elektr. kumanda:	-
Manyeto indikatörü:	-
Isıl koruma:	-
Saę / sol dönüş yönü:	-
Kısa matkap ucu 30 mm:	12 - 40 mm
Uzun matkap ucu 55 mm:	12 - 40 mm
Çok uzun matkap ucu 110 mm:	-
Çok uzun spiral matkap ucu:	$\leq \varnothing$ 18 mm
Rendeleme:	-
Delik bařı açma:	-
Diř açma:	-

SİPARİř NO

FİYATI

MABasic

1145.00 €

SEVKİYAT KAPSAMI

1 Manyetik matkap
1 Sanayi tipi ekleme ZIA 219 KN
19 mm Weldon $\frac{3}{4}$ "
1 Çıkarma pimi ZAK 075
1 Schneidol pompa kabı ZKP 100

1 Emniyet gerdirme kayıřı.
1 altı köřeli vida sıkma aleti
SW 4
1 Kullanma kılavuzu

MABasic 850

AŞIRI GÖREVLERE UYGUN

Hızlı makina - spiral matkaplarda kullanılabilir.



- > 1700 Watt'lık Motor.
- > 2 vites, 4 kademeli, yüksek devirli şanzıman. Spiral matkaplarla çalışmak için ideal.
- > ø 12 mm ila 75 mm'lik delik açma, 30 mm ve 110 mm'lik delme derinliği.

MABasic 850 TEKNİK ÖZELLİKLERİ

Motor gücü:	1700 Watt
Voltaj:	230 V AC, 50-60 Hz
İniş kalkış yüksekliği:	255 mm
Swivel Base, Ayarlama sistemi:	-
Manyeto ebatları:	110 x 220 x 54 mm
Ağırlık:	24 kg
Doğrudan ekleme:	MK 3-19 mm Weldon 3/4"
Sanayi tipi ekleme:	-
Çabuk değiştirilebilir delme sistemi:	-
Konik mil:	-
Şanzıman kademesi 1:	110 dak. ⁻¹
Şanzıman kademesi 2:	175 dak. ⁻¹
Şanzıman kademesi 3:	245 dak. ⁻¹
Şanzıman kademesi 4:	385 dak. ⁻¹
Kesintisiz dahili yağlama:	√

Kaymayı önleyici debriyaj:	-
Tork Kontrolü	-
Tam dalgalı elektr. kumanda:	-
Manyeto indikatörü:	-
Isıl koruma:	-
Sağ / sol dönüş yönü:	-
Kısa matkap ucu 30 mm:	12 - 75 mm
Uzun matkap ucu 55 mm:	12 - 75 mm
Çok uzun matkap ucu 110 mm:	75 mm
Çok uzun spiral matkap ucu:	≤ ø 31.75 mm
Rendeleme:	-
Delik başı açma:	-
Diş açma:	-

SİPARİŞ NO

FİYATI

MABasic 850

1750.00 €

SEVKİYAT KAPSAMI

- 1 Manyetik matkap
- 1 Çıkarma pimi ZAK 075
- 1 Schneidol pompası kabı ZKP 100
- 1 Suni deri taşıma çantası
- 1 Emniyet gerdirme kayışı

- 1 altı köşeli vida sıkma aleti SW 4
- 1 Kullanma kılavuzu

MAB 100K

HAFİF AĞIR İŞÇİ

Kompakt, kolay kullanımlı, hafiflik gerektiğinde doğru manyetik matkap.

- > Sadece 9,9 Kg ile, BDS serisindeki en hafif ağırlıktır.
- > Basit kullanım şekli. 300 / 370 mm ile az bir yüksekliğe sahiptir.
- > Elektrik kablolarının içerde saklı olmaları nedeniyle yüksek çalışma emniyeti



MAB 100K TEKNİK BİLGİLERİ

Motor gücü:	1050 Watt
Voltaj:	230 V AC, 50-60 Hz
İniş kalkış yüksekliği:	70 mm
Swivel Base, Ayarlama sistemi:	-
Manyeto ebatları:	80 x 160 x 41,5mm
Ağırlık:	9,9 kg
Doğrudan ekleme:	√
Sanayi tipi ekleme:	-
Çabuk değiştirilebilir delme sistemi:	-
Konik mil:	-
Şanzıman kademesi 1:	450 dak. ⁻¹
Şanzıman kademesi 2:	-
Şanzıman kademesi 3:	-
Şanzıman kademesi 4:	-
Kesintisiz dahili yağlama:	√

Kaymayı önleyici debriyaj:	-
Tork Kontrolü	-
Tam dalgalı elektr. kumanda:	-
Manyeto indikatörü:	-
Isıl koruma:	-
Sağ / sol dönüş yönü:	-
Kömür fırçası aşınma kontrolü:	-
Kısa matkap ucu 30 mm:	12 - 30 mm
Uzun matkap ucu 55 mm:	12 - 30 mm
Çok uzun matkap ucu 110 mm:	-
Çok uzun spiral matkap ucu:	-
Rendeleme:	-
Delik başı açma:	-
Diş açma:	-

SİPARİŞ NO

FİYATI

MAB 100K

957.00 €

SEVKİYAT KAPSAMI

1 Manyetik matkap
1 Çıkarma pimi ZAK 075 + 100
1 Sert yüzü çanta
1 Emniyet Zinciri

1 Açılı tornavida SW 4
1 Kullanma kılavuzu

MAB 455

MAB 455 SB

ATÖLYE VE MONTAJ İÇİN MÜKEMMEL

Çelik konstrüksiyon, montaj işleri ve atölyedeki çalışmalar için ilk tercih



- > 2 vitesli makine, yağ banyolu şanzıman
- > Normal matkaptan spiral matkaba çabuk geçiş
- > MK 2 alet ekleme sistemine haizdir, kablolar iç kısımda saklıdır.

MAB 455 TEKNİK ÖZELLİKLERİ

Motor gücü:	1150 Watt
Voltaj:	230 V AC, 50-60 Hz
İniş kalkış yüksekliği:	160 mm
Swivel Base, Ayarlama sistemi:	-
Manyeto ebatları:	84 x 168 x 41,5mm
Ağırlık:	13 kg
Doğrudan ekleme:	-
Sanayi tipi ekleme:	-
Çabuk değiştirilebilir delme sistemi:	KEYLESS, 19 mm Weldon 3/4"
Konik mil:	MK 2
Şanzıman kademesi 1:	250 dak. ⁻¹
Şanzıman kademesi 2:	450 dak. ⁻¹
Şanzıman kademesi 3:	-
Şanzıman kademesi 4:	-
Kesintisiz dahili yağlama:	√

Kaymayı önleyici debriyaj:	-
Tork Kontrolü	-
Tam dalgalı elektr. kumanda:	-
Manyeto indikatörü:	√
Isıl koruma:	-
Sağ / sol dönüş yönü:	-
Kömür fırçası aşınma kontrolü:	-
Kısa matkap ucu 30 mm:	12 - 40 mm
Uzun matkap ucu 55 mm:	12 - 40 mm
Çok uzun matkap ucu 110 mm:	-
Çok uzun spiral matkap ucu:	≤ ø 18 mm
Rendeleme:	-
Delik başı açma:	-
Diş açma:	-

SİPARİŞ NO

FİYATI

MAB 455	1560.00 €
MAB 455 SB Ayarlanabilir Tabanlı	1798.00 €

SEVKİYAT KAPSAMI

1 Manyetik matkap	1 Emniyet zinciri
1 Çabuk değiştirilebilir delme sistemi KEYLESS, 19 mm Weldon 3/4"	1 Uzaklaştırıcı MK 2
1 Çıkarma pimi ZAK 075 + 100	1 Kullanma kılavuzu
1 Sert yüzü çanta	

MAB 465

**DÜŞÜK BİR FİYAT İÇİN
ÇOK PERFORMANS**

- > ø 40 mm'ye varan delik açma performansı
- > Sağ - Sol çalışma ve kılavuz çekmeli



MAB 465 TEKNİK ÖZELLİKLERİ

Motor gücü:	1150 Watt
Voltaj:	230 V AC, 50-60 Hz
İniş kalkış yüksekliği:	160 mm
Swivel Base, Ayarlama sistemi:	-
Manyeto ebatları:	84 x 168 x 41,5mm
Ağırlık:	13 kg
Doğrudan ekleme:	19 mm
Sanayi tipi ekleme:	-
Çabuk değiştirilebilir delme sistemi:	-
Konik mil:	-
Şanzıman kademesi 1:	50-250 dak ⁻¹
Şanzıman kademesi 2:	100-450 dak. ⁻¹
Şanzıman kademesi 3:	-
Şanzıman kademesi 4:	-
Kesintisiz dahili yağlama:	√

Kaymayı önleyici debriyaj:	-
Tork Kontrolü	-
Tam dalgalı elektr. kumanda:	-
Manyeto indikatörü:	√
Isıl koruma:	-
Sağ / sol dönüş yönü:	-
Kömür fırçası aşınma kontrolü:	-
Kısa matkap ucu 30 mm:	12 - 40 mm
Uzun matkap ucu 55 mm:	12 - 40 mm
Çok uzun matkap ucu 110 mm:	-
Çok uzun spiral matkap ucu:	18
Rendeleme:	-
Delik başı açma:	-
Diş açma:	M16

SİPARİŞ NO

FİYATI

MAB 465

1360.00 €

SEVKİYAT KAPSAMI

1 Manyetik matkap

1 Sert yüzü çanta

1 Emniyet zinciri

1 Açılı tornavida

1 Sanayi tipi ekleme ZIA 322-KN

Birer tane çıkarma pimi ZAK 075,

ZAK 090, ZAK 100, ZAK 120

1 Kullanma kılavuzu

MAB 485

MAB 485 SB

ÇOK YÖNLÜ KOMPAKT SINIF

ProfiPLUS sınıfına en iyi başlangıç - atölyede ve montaj alanında vezgeçilmez.

- > Motor gücünün ve devir sayısının kademesiz ve elektronik kontrolü ve spiral matkap ucu ile delik açma, delik başı açma rendeleme
- > İki basamaklı şanzıman birimi, aşınmayı önleyen yağ banyolu şanzıman
- > Kılavuz çekmeli



MAB 485 TEKNİK ÖZELLİKLERİ

Motor gücü:	1150 Watt
Voltaj:	230 V AC, 50-60 Hz
İniş kalkış yüksekliği:	160 mm
Swivel Base, Ayarlama sistemi:	-
Manyeto ebatları:	84 x 168 x 41,5mm
Ağırlık:	13 kg
Doğrudan ekleme:	-
Sanayi tipi ekleme:	-
Çabuk değiştirilebilir delme sistemi:	KEYLESS, 19 mm Weldon 3/4"
Konik mil:	MK 2
Şanzıman kademesi 1:	50 - 250 dak. ⁻¹
Şanzıman kademesi 2:	100 - 400 dak. ⁻¹
Şanzıman kademesi 3:	450 dak. ⁻¹
Şanzıman kademesi 4:	√
Kesintisiz dahili yağlama:	√

Kaymayı önleyici debriyaj:	-
Tork Kontrolü	-
Tam dalgalı elektr. kumanda:	√
Manyeto indikatörü:	√
Isıl koruma:	√
Sağ / sol dönüş yönü:	√
Kömür fırçası aşınma kontrolü:	√
Kısa matkap ucu 30 mm:	12 - 40 mm
Uzun matkap ucu 55 mm:	12 - 40 mm
Uzun matkap ucu 75 mm:	-
Çok uzun matkap ucu 110 mm:	-
Çok uzun spiral matkap ucu:	≤ ø 18 mm
Rendeleme:	≤ ø 18 mm
Delik başı açma:	≤ ø 40 mm
Diş açma:	≤ M16

SİPARİŞ NO

FİYATI

MAB 485	1750.00 €
MAB 485 SB Ayarlanabilir Tabanlı	1900.00 €

SEVKİYAT KAPSAMI

1 Manyetik çekirdek matkabı	1 Sert yüzü çanta
1 Çabuk değiştirilebilir delme sistemi KEYLESS, 19 mm Weldon 3/4"	1 Emniyet zinciri
1 Diş açma adaptörü ZGA 010 + ZGA 012 + ZGA 016	1 Uzaklaştırıcı MK 2
1 Çıkarma pimi ZAK 075 + 100	1 Matkap ucu kovani 113 mm
	1 Konik diken MK 2/B 16
	1 Kullanma kılavuzu

MAB 525

MAB 525 SB

TAM PERFORMANS VE ESNEKLİK

Hem dayanıklı hem hafif. İki basamaklı yağbanyolu şanzıman, M 20'ye kadar diş açabilir

- > Tüm kullanım alanları için optimal. Toplam ağırlığı, yalnızca 16 Kg.
- > MK 3 aletle kullanılabilir. \varnothing 0-50 mm'e varan delik açma
- > Eğilmeye karşı dayanıklı bir yapı, tek parça şanzıman yuvası ve kızaklar.



MAB 525 TEKNİK ÖZELLİKLERİ

Motor gücü:	1600 Watt
Voltaj:	230 V AC, 50-60 Hz
İniş kalkış yüksekliği:	160 mm
Swivel Base, Ayarlama sistemi:	-
Manyeto ebatları:	90 x 180 x 48 mm
Ağırlık:	16 kg
Doğrudan ekleme:	-
Sanayi tipi ekleme:	-
Çabuk değiştirilebilir delme sistemi:	KEYLESS, 19 mm Weldon $\frac{3}{4}$ "
Konik mil:	MK 3
Şanzıman kademesi 1:	70 - 280 dak ⁻¹
Şanzıman kademesi 2:	180 - 580 dak ⁻¹
Şanzıman kademesi 3:	-
Şanzıman kademesi 4:	-
Kesintisiz dahili yağlama:	√

Kaymayı önleyici debriyaj:	-
Tork Kontrolü	√
Tam dalgalı elektr. kumanda:	√
Manyeto indikatörü:	√
Isıl koruma:	√
Sağ / sol dönüş yönü:	√
Kömür fırçası aşınma kontrolü:	√
Kısa matkap ucu 30 mm:	12 - 50 mm
Uzun matkap ucu 55 mm:	12 - 50 mm
Uzun matkap ucu 75 mm:	18 - 50 mm
Çok uzun matkap ucu 110 mm:	-
Çok uzun spiral matkap ucu:	$\leq \varnothing$ 20 mm
Rendeleme:	$\leq \varnothing$ 20 mm
Delik başı açma:	$\leq \varnothing$ 50 mm
Diş açma:	\leq M20

SİPARİŞ NO

FİYATI

MAB 525	1895.00 €
MAB 525 SB Ayarlanabilir Tabanlı	2134.00 €

SEVKİYAT KAPSAMI

1 Manyetik matkap	1 Çıkarma pimi ZAK 075 + 090
1 Çabuk değiştirilebilir delme sistemi KEYLESS, 19 mm Weldon $\frac{3}{4}$ "	1 Emniyet zinciri
1 Diş açma adaptörü ZGA 010 + ZGA 012 + ZGA 016	1 Uzaklaştırıcı MK 3
1 Sert yüzü çanta	1 Konik diken MK 3/B16
	1 Matkap ucu kovani 1- 13 mm
	1 Kullanma kılavuzu

MAB 825

TAM PERFORMANS VE ESNEKLİK

Güçlü performans ve yüksek esneklik ile üst sınıfa giriş matkaplar, raybalar, havşalar için uygundur.

- > Büyük yapılan bir klasiği - MK 3 ile.
- > 30 mm, 55 mm, 75 mm ve 110 mm'lik matkap uçları için.
- > Spiral matkap uçları, rende uçları, delik başı açıcıları ve diş açıcı sistemler için uygundur.
- > Kılavuz çekmeli



MAB 825 TEKNİK ÖZELLİKLERİ

Motor gücü:	1800 Watt
Voltaj:	230 V AC, 50-60 Hz
İniş kalkış yüksekliği:	255 mm
Swivel Base, Ayarlama sistemi:	-
Manyeto ebatları:	110 x 220 x 54 mm
Ağırlık:	25 kg
Doğrudan ekleme:	-
Sanayi tipi ekleme:	MK 3,32 mm Weldon 1/4"
Çabuk değiştirilebilir delme sistemi:	KEYLESS, 19 mm Weldon 3/4"
Konik mil:	MK 3
Şanzıman kademesi 1:	40 - 110 dak ⁻¹
Şanzıman kademesi 2:	65 - 175 dak. ⁻¹
Şanzıman kademesi 3:	140 - 360 dak.
Şanzıman kademesi 4:	220 - 600 dak.
Kesintisiz dahili yağlama:	√

Kaymayı önleyici debriyaj:	√
Tork Kontrolü	√
Tam dalgalı elektr. kumanda:	√
Manyeto indikatörü:	√
Isıl koruma:	√
Sağ / sol dönüş yönü:	√
Kömür fırçası aşınma kontrolü:	√
Kısa matkap ucu 30 mm:	12 - 100 mm
Uzun matkap ucu 55 mm:	01 2-100 mm
Uzun matkap ucu 75 mm:	18 - 60 mm
Çok uzun matkap ucu 110 mm:	20 - 60 mm
Çok uzun spiral matkap ucu:	≤ ø 31,75 mm
Rendeleme:	≤ ø 31,75 mm
Delik başı açma:	≤ ø 50 mm
Diş açma:	≤ M30

SİPARİŞ NO

FİYATI

MAB 825

2520.00 €

SEVKİYAT KAPSAMI

- | | |
|---|------------------------------|
| 1 Manyetik matkap | 1 Çıkarma pimi ZAK 100 + 120 |
| 1 Çabuk değiştirilebilir delme sistemi KEYLESS, 19 mm Weldon 3/4" | 1 Tekerlekli taşıma çantası |
| 1 Sanayi tipi ekleme | 1 Emniyet zinciri |
| MK 3 / 32 mm Weldon 1 3/4" | 1 Açılı tornavida SW 6 |
| 1 Çıkarma pimi ZAK 075 + 090 | 1 Uzaklaştırıcı MK 3 |
| | 1 Kullanma kılavuzu |

MAB 1300

GÜÇLÜ

Üstün güç iletimi sayesinde üstün performans

- > ø 130 mm'ye varan delik açma, 110 mm'ye dek delme derindliği
- > MK 4 motor, 2300 Watt motor gücü, ProfiPLUS sınıfının vasıflarına haiz
- > Delme esnasında servo destek veren Power- Assist.
- > Kılavuz çekmeli



MAB 1300 TEKNİK ÖZELLİKLERİ

Motor gücü:	2300 Watt
Voltaj:	230 V AC, 50-60 Hz
Karşı desteksiz kaldırma yüksekliği:	310 mm
Karşı destekli kaldırma yüksekliği:	85 mm
Swivel Base, Ayarlama sistemi:	-
Manyeto ebatları:	120 x 360 x 65 mm
Ağırlık:	51 kg
Doğrudan ekleme:	32 mm Weldon 1 1/4"
Çabuk değiştirilebilir delme sistemi:	-
Konik mil:	MK 4
Şanzıman kademesi 1:	30 - 80 dak ⁻¹
Şanzıman kademesi 2:	50 - 120 dak ⁻¹
Şanzıman kademesi 3:	130 - 350 dak ⁻¹
Şanzıman kademesi 4:	210 - 550 dak ⁻¹
Kesintisiz dahili yağlama:	√

Kaymayı önleyici debriyaj:	√
Tork Kontrolü	√
Tam dalgali elektr. kumanda:	√
Manyeto indikatörü:	√
Isıl koruma:	√
Sağ / sol dönüş yönü:	√
Kömür fırçası aşınma kontrolü:	√
Kısa matkap ucu 30 mm:	12 - 130 mm
Uzun matkap ucu 55 mm:	12 - 100 mm
Uzun matkap ucu 75 mm:	18 - 120 mm
Çok uzun matkap ucu 110 mm:	20 - 120 mm
Çok uzun spiral matkap ucu:	≤ ø 45 mm
Rendeleme:	≤ ø 50 mm
Delik başı açma:	≤ ø 80 mm
Diş açma:	≤ M42

SİPARİŞ NO

FİYATI

MAB 1300

4640.00 €

SEVKİYAT KAPSAMI

1 Manyetik matkap	1 Çıkarma pimi ZAK 100 + 120
1 Tekerlekli taşıma çantası	1 Kısıtlayıcı halka ZAP 200, (32 mm)
1 Emniyet zinciri	Weldon 19 mm Weldon
1 Açılı tornavida SW 4, 6, 8	1 Kullanma kılavuzu
1 Uzaklaştırıcı MK 4	
1 Çıkarma pimi ZAK 075 + 090	

AutoMAB 350

TAM OTOMATİK MANYETİK DELME MAKİNASI

Güç tüketimi LED gösterilirken kontrol sistemi delme işlemini güvenilir bir şekilde izler.



- > Otomatik delme beslemeli, sona dayandığında durur ve el yardımıyla geri çekilir
- > Parelel çalışmalar için daha fazla yer bıraktığından, verimlilik artar
- > Ele kolay gelir, düşük fiyatlıdır ve bir yere bağlı kalmaksızın çalışır

AutoMAB 350 TEKNİK ÖZELLİKLERİ

Motor gücü:	1050 Watt
Voltaj:	230 V AC, 50-60 Hz
İniş kalkış yüksekliği:	150 mm
Swivel Base, Ayarlama sistemi:	-
Manyeto ebatları:	168 x 84 x 41,5mm
Ağırlık:	15 kg
Doğrudan ekleme:	√
Sanayi tipi ekleme:	-
Çabuk değiştirilebilir delme sistemi:	-
Konik mil:	-
Şanzıman kademesi 1:	460 dak. ⁻¹
Şanzıman kademesi 2:	-
Şanzıman kademesi 3:	-
Şanzıman kademesi 4:	-
Kesintisiz dahili yağlama:	√

Kaymayı önleyici debriyaj:	-
Tork Kontrolü	-
Tam dalgalı elektr. kumanda:	-
Manyeto indikatörü:	-
Isıl koruma:	-
Sağ / sol dönüş yönü:	-
Kömür fırçası aşınma kontrolü:	-
Kısa matkap ucu 30 mm:	12 - 35 mm
Uzun matkap ucu 55 mm:	-
Çok uzun matkap ucu 110 mm:	-
Çok uzun spiral matkap ucu:	-
Rendeleme:	-
Delik başı açma:	-
Diş açma:	-

SİPARİŞ NO

FİYATI

MAB 350

1430.00 €

SEVKİYAT KAPSAMI

1 Manyetik matkap

1 Taşıma çantası

1 Emniyet zinciri

1 Açılı tornavida SW 4

1 Kullanma kılavuzu

AutoMAB 450

TAM OTOMATİK DELME



- > Otomatik delme beslemeli, sona dayandığında durur ve el yardımıyla geri çekilir
- > Parelel çalışmalar için daha fazla yer bıraktığından, verimlilik artar
- > Ele kolay gelir, düşük fiyatlıdır ve bir yere bağlı kalmaksızın çalışır

AutoMAB 450 TEKNİK ÖZELLİKLERİ

Motor gücü:	1150 Watt
Voltaj:	230 V AC, 50-60 Hz
İniş kalkış yüksekliği:	160 mm
Swivel Base, Ayarlama sistemi:	-
Manyeto ebatları:	168 x 84 x 41,5mm
Ağırlık:	16 kg
Doğrudan ekleme:	√
Sanayi tipi ekleme:	MK2
Çabuk değiştirilebilir delme sistemi:	-
Konik mil:	-
Şanzıman kademesi 1:	250 dak. ⁻¹
Şanzıman kademesi 2:	450 dak. ⁻¹
Şanzıman kademesi 3:	-
Şanzıman kademesi 4:	-
Kesintisiz dahili yağlama:	√

Kaymayı önleyici debriyaj:	-
Tork Kontrolü	-
Tam dalgalı elektr. kumanda:	-
Manyeto indikatörü:	-
Isıl koruma:	-
Sağ / sol dönüş yönü:	-
Kömür fırçası aşınma kontrolü:	-
Kısa matkap ucu 30 mm:	12 - 45 mm
Uzun matkap ucu 55 mm:	-
Çok uzun matkap ucu 110 mm:	-
Çok uzun spiral matkap ucu:	18 mm
Rendeleme:	-
Delik başı açma:	-
Diş açma:	-

SİPARİŞ NO

FİYATI

MAB 450

1640.00 €

SEVKİYAT KAPSAMI

1 Manyetik matkap

1 Taşıma çantası

1 Emniyet zinciri

1 Açılı tornavida SW 4

1 Kullanma kılavuzu

MAB 1300V

TAM KUVVET

Otomatik Delme Beslemeli
Manyetik Matkap ve Kılavuz Açma Makinası

- > Otomatik delme beslemeli, sona dayandığında durur ve el yardımıyla geri çekilir
- > Parelel çalışmalar için daha fazla yer bıraktığından, verimlilik artar
- > Ele kolay gelir, ve bir yere bağlı kalmaksızın çalışır
- > Kılavuz çekmeli



MAB 1300V TEKNİK ÖZELLİKLERİ

Motor gücü:	2300 Watt
Voltaj:	230 V AC, 50-60 Hz
İniş kalkış yüksekliği:	310 mm
Swivel Base, Ayarlama sistemi:	85 mm
Manyeto ebatları:	-
Ağırlık:	120 x 360 x 65 mm
Doğrudan ekleme:	51 kg
Sanayi tipi ekleme:	32 mm Weldon (1 1/4")
Çabuk değiştirilebilir delme sistemi:	-
Konik mil:	MK 4
Şanzıman kademesi 1:	30 - 80 dak. ⁻¹
Şanzıman kademesi 2:	50 - 120 dak. ⁻¹
Şanzıman kademesi 3:	130 - 350 dak. ⁻¹
Şanzıman kademesi 4:	210 - 550 dak. ⁻¹
Kesintisiz dahili yağlama:	√

Kaymayı önleyici debriyaj:	√
Tork Kontrolü	√
Tam dalgalı elektr. kumanda:	√
Manyeto indikatörü:	√
Isıl koruma:	√
Sağ / sol dönüş yönü:	√
Kömür fırçası aşınma kontrolü:	√
Kısa matkap ucu 30 mm:	12 - 130 mm
Uzun matkap ucu 55 mm:	12 - 100 mm
Uzun matkap ucu 75 mm:	18 - 120 mm
Çok uzun matkap ucu 110 mm:	20 - 120 mm
Çok uzun spiral matkap ucu:	≤ ø 45 mm
Rendeleme:	≤ ø 50 mm
Delik başı açma:	≤ ø 80 mm
Diş açma:	≤ M42

SİPARİŞ NO

FİYATI

MAB 1300V

8300.00 €

SEVKİYAT KAPSAMI

1 Manyetik matkap
1 Tekerlekli taşıma çantası
1 Emniyet zinciri
1 Açılı tornavida SW 4, 6, 8
1 Uzaklaştırıcı MK 4
1 Çıkarma pimi ZAK 075 + 090

1 Çıkarma pimi ZAK 100 + 120
1 Kısıtlayıcı halka ZAP 200, (32mm)
Weldon 19 mm Weldon
1 Kullanma Kılavuzu

MAB 155

EN DAR DURUMLAR İÇİN İDEAL

En dar alanlarda delme yapmaya uygun, açılı şanzımanlı yatay-manyetik-matkaplar

- > Sadece 11 Kg - son derece hafif ve kullanışlı
- > Bastırma kolu, sağ makine tarafından sol makine tarafına değiştirilebilir.
- > ø 35 mm'ye varan delik açma.



MAB 155 TEKNİK ÖZELLİKLERİ

Motor gücü:	1050 Watt
Voltaj:	230 V AC, 50-60 Hz
İniş kalkış yüksekliği:	39 mm
Swivel Base, Ayarlama sistemi:	-
Manyeto ebatları:	80 x 160 x 36,5mm
Ağırlık:	11 kg
Doğrudan ekleme:	19 mm Weldon 3/4"
Sanayi tipi ekleme:	-
Çabuk değiştirilebilir delme sistemi:	-
Konik mil:	-
Şanzıman kademesi 1:	460 dak. ⁻¹
Şanzıman kademesi 2:	-
Şanzıman kademesi 3:	-
Şanzıman kademesi 4:	-
Kesintisiz dahili yağlama:	√

Kaymayı önleyici debriyaj:	-
Tork Kontrolü	-
Tam dalgalı elektr. kumanda:	-
Manyeto indikatörü:	-
Isıl koruma:	-
Sağ / sol dönüş yönü:	-
Kömür fırçası aşınma kontrolü:	-
Kısa matkap ucu 30 mm:	12 -35 mm
Uzun matkap ucu 55 mm:	-
Çok uzun matkap ucu 110 mm:	-
Çok uzun spiral matkap ucu:	-
Rendeleme:	-
Delik başı açma:	-

SİPARİŞ NO

FİYATI

MAB 155

1290.00 €

SEVKİYAT KAPSAMI

1 Manyetik matkap

1 Çıkarma pimi ZAK 075

1 Sert yüzü çanta

1 Emniyet zinciri

1 Schneidöl Pompa şişesi ZKP 100

1 Açılı tornavida SW 4

1 Kullanma kılavuzu

AirMAB 5000

BASINÇLI HAVA İLE DELME

Basınçlı hava ve sabit mıknatıslı delme

- > Yüksek verimli lamelli motor.
- > Motor, EX sınıfı için kullanım ruhsatına sahiptir. T4 IIC D110 C
- > Çok verimli, sürekli manyeto içermektedir.



AirMAB 5000 TEKNİK ÖZELLİKLERİ

Motor gücü:	830 Watt
Öngörülen tork:	27 Nm
Hava tüketimi:	1000 l/dakika
İniş kalkış yüksekliği:	160 mm
Swivel Base, Ayarlama sistemi:	-
Manyeto ebatları:	90 x 190 x 60 mm
Ağırlık:	17,5 kg
Doğrudan ekleme:	-
Sanayi tipi ekleme:	-
Çabuk değiştirilebilir delme sistemi:	KEYLESS, 19 mm Weldon (3/4")
Konik mil:	MK 2
Şanzıman kademesi 1:	min 290 min-1, max 575 min-1
Şanzıman kademesi 2:	-
Şanzıman kademesi 3:	-
Şanzıman kademesi 4:	-

Kesintisiz dahili yağlama:	√
Kaymayı önleyici debriyaj:	-
Tork Kontrolü	-
Tam dalgalı elektr. kumanda:	-
Manyeto indikatörü:	-
Isıl koruma:	-
Sağ / sol dönüş yönü:	-
Kömür fırçası aşınma kontrolü:	12 - 35 mm
Kısa matkap ucu 30 mm:	12 - 35 mm
Uzun matkap ucu 55 mm:	-
Çok uzun matkap ucu 110 mm:	≤ ø 23 mm
Çok uzun spiral matkap ucu:	-
Rendeleme:	-
Delik başı açma:	-
Diş Açma:	-

SİPARİŞ NO

FİYATI

MAB 5000

4750.00 €

SEVKİYAT KAPSAMI

1 Çabuk değiştirilebilir delme sistemi KEYLESS, 19 mm Weldon (3/4")	1 Sert yüzü çanta
1 Çıkarma pimi ZAK 075 + 100	1 Emniyet zinciri
Manyetik matkap	1 Uzaklaştırıcı MK 2
	1 Kullanma kılavuzu

MAB 825 KTS

ÇOK YÖNLÜ DELME VE FREZELEME

Hareketli Tablalı Manyetik Matkap

- > X ve Y Ekseninde hareket edebilen tablalı manyetik matkap
- > Opsiyonel olarak temin edilebilen
- > Pens tutucu ile uzun delikler ve hafşalar gibi hafif frezeleme işleri mümkündür.



MAB 825 KTS TEKNİK ÖZELLİKLERİ

Motor gücü:	1800 Watt
Voltaj:	230 V AC, 50-60 Hz
İniş kalkış yüksekliği:	255 mm
Swivel Base, Ayarlama sistemi:	-
Manyeto ebatları:	110 x 220 x 54 mm
Ağırlık:	25 kg
Doğrudan ekleme:	-
Sanayi tipi ekleme:	MK 3, 32 mm Weldon 1/4"
Çabuk değiştirilebilir delme sistemi:	KEYLESS, 19 mm Weldon 3/4"
Konik mil:	MK 3
Şanzıman kademesi 1:	40 - 110 dak. ⁻¹
Şanzıman kademesi 2:	65 - 175 dak. ⁻¹
Şanzıman kademesi 3:	140 - 360 dak. ⁻¹
Şanzıman kademesi 4:	220 - 600 dak. ⁻¹
Kesintisiz dahili yağlama:	√

Kaymayı önleyici debriyaj:	√
Tork Kontrolü	√
Tam dalgalı elektr. kumanda:	√
Manyeto indikatörü:	√
Isıl koruma:	√
Sağ / sol dönüş yönü:	√
Kömür fırçası aşınma kontrolü:	√
Kısa matkap ucu 30 mm:	12 - 100 mm
Uzun matkap ucu 55 mm:	01 2 - 10 mm
Uzun matkap ucu 75 mm:	18 - 60 mm
Çok uzun matkap ucu 110 mm:	20 - 60 mm
Çok uzun spiral matkap ucu:	≤ ø 31,75 mm
Rendeleme:	≤ ø 31,75 mm
Delik başı açma:	≤ ø 50 mm
Diş açma:	≤ M30

SİPARİŞ NO

FİYATI

MAB 825 KTS

4754.00 €

SEVKİYAT KAPSAMI

1 Çabuk değiştirilebilir delme sistemi KEYLESS, 19 mm Weldon (3/4")	1 Sert yüzü çanta
1 Çıkarma pimi ZAK 075 + 100	1 Emniyet zinciri
Manyetik matkap	1 Uzaklaştırıcı MK 2
	1 Kullanma Kılavuzu

RailMAB 915

RAYLAR İÇİN UZMAN

Sinyal tekniđi ve ray döřemelerinde her türlü ray delme için geliřtirildi.

- > Sadece 1,7 Kg ađırlıđıyla ele çok yatkın ve kompakt.
- > 1600 Watt'lık güçlü motor
- > Az aşınan yağ banyolu řanzıman
- > İçe gizlenmiş kablolar.



RailMAB 915 TEKNİK ÖZELLİKLERİ

Motor gücü:	1600 Watt
Voltaj:	230 V AC, 50-60 Hz
İniř kalkış yüksekliđi:	160 mm
Ađırlık:	17 kg
Çabuk deđiřtirilebilir delme sistemi:	KEYLESS, 19 mm Weldon ³ / ₄ "
Konik mil:	MK 3
řanzıman kademesi 1:	70 - 280 dak. ⁻¹
řanzıman kademesi 2:	180 - 580 dak. ⁻¹
Kesintisiz dahili yağlama:	√
Matkap ucu HKK-R:	ø 17 - 36 mm
Sođutma:	Delme emilsiyonu ile

RAY ADAPTÖRÜ

ADAPTÖR İÇİN	SİPARİŐ NO	FİYAT
UIC 54	ZAS 054U	296.00 €
UIC 60	ZAS 060U	296.00 €
S 49	ZAS 0 4 9 S	296.00 €
S 54	ZAS 0 5 4 S	296.00 €
UIC 50	ZAS 050U	296.00 €

İstek üzerine özel modeller üretilir.

SİPARİŐ NO

FİYATI

RailMAB 915

2850.00 €

SEVKİYAT KAPSAMI

1 Raylar için matkap
1 Yüksek basınç kabı, 5 Litrelik
1 İstenen şekilde ray adaptörü
(özel üretimi yoktur.)

1 Çabuk deđiřtirilebilir delme sistemi
KEYLESS, 19 mm Weldon ³/₄"
1 Uzaklařtırıcı MK 3
1 Tařıma çantası
1 Kullanma kılavuzu

RailMAB 965

BENZİNLİ RAY DELME MAKİNASI

- > Hattı boyunca güç kaynağından bağımsız
- > 1,5 KW motor gücünde, güvenilir Honda motoru.
- > Çabuk gerdirme sistemine sahip

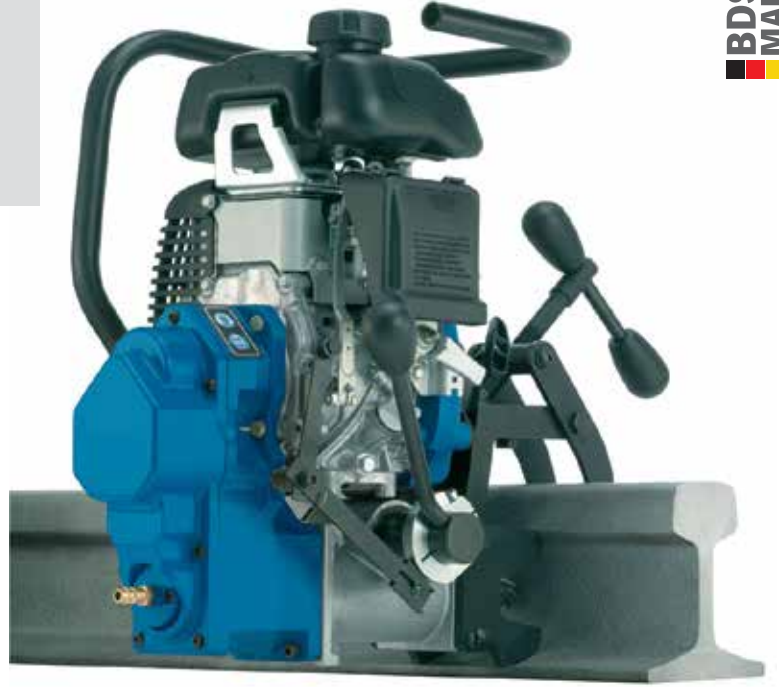

RailMAB 965 TEKNİK ÖZELLİKLERİ

Motor:	Honda GXH 50
Silindir hacmi:	49,4 cm
Gücü:	1,5 KW
Tork:	3.04 Nm
İniş kalkış yüksekliği:	40 mm
Ağırlık:	21,5 kg
Doğrudan ekleme:	19 mm Weldon ³ / ₄ "
Şanzıman kademesi 1:	150 dak. ⁻¹ maks. 225 dak. ⁻¹
Kesintisiz dahili yağlama:	√
Matkap ucu HKK-R:	ø 17 - 36 mm
Soğutma:	Delme emilisiyonu ile

RAY ADAPTÖRÜ

ADAPTÖR İÇİN	SİPARİŞ NO	FİYAT
UIC 50	ZAS 250U	296.00 €
UIC 54	ZAS 254U	296.00 €
UIC 60	ZAS 260U	296.00 €
S 49	ZAS 249S	296.00 €
S 54	ZAS 254S	296.00 €

İstek üzerine özel modeller üretilir.

SİPARİŞ NO

FİYATI

RailMAB 965

4059.00 €

SEVKİYAT KAPSAMI

1 Raylar için matkap
1 Yüksek basınç kabı, 5 Litrelik
1 İstenen şekilde ray adaptörü
(özel üretimi yoktur.)

1 Açılı tornavida SW
1 Kullanma kılavuzu

Auto CUT 500

TAM OTOMATİK KAYNAK AĞZI AÇMA MAKİNASI

Kaynak Ağzı Açma Makinası



- > Otomatik öne hareket eder. Kılavuz küreler yardımıyla ileri ve geri hareket eder.
- > Çok güçlüdür. 40 mm'ye kadar eğik yüzey açar. Çalışma uzunluğu sınırsızdır.
- hareket eder.
- > Yerden bağımsız olarak plaka üzerinde zahmetsizce hareket eder.

Auto CUT 500 TEKNİK ÖZELLİKLERİ

Motor gücü:	1,1 Kw
Voltaj:	380 V
Ağırlık:	50 kg
Öne hareket:	Otomatik hareket. Kademesiz olarak maksimal 500 mm/dak. kadar ayarlanabilir.
Şanzıman kademesi 1:	2750 dak.
Eğik yüzey genişliği:	maks. 30 mm
Açı aralığı:	15 - 60'ye kadar basamaksız.
Tesviye aleti:	6 sert metal döner bıçaklı geçmeli tesviye parçası.

AKSESUAR

SİPARİŞ NO	FİYATI
Geçirmeli tesviye parçası	
ZFR 500 1 tane	655.00 €
HM döner bıçaklar, standart sevkiyata dahil değildir. O nedenle ekstra sipariş edilmesi gerekir.	
HM döner bıçaklar	
SHM 400 1 tane	21.00 €
SHM 400- 1 tane	23.00 €
1 set = 10 tane HM döner bıçak SHM.	

SİPARİŞ NO

FİYATI

Auto cut 500 **9100.00 €**

SEVKİYAT KAPSAMI

1 AutoCUT 500	1 tane M 19 somun anahtarı
1 geçmeli tesviye parçası ve bununla birlikte çalışan 6 HM döner bıçak SHM400	1 tornavida
1 0000000000	SW 5 yatay kol
Biri sağda ve biri de solda olmak üzere iki tuzak	1 tane SW 6, SW 8, SW 10
	açılı vida sıkıcı
	1 tane TX 15 tornavida

SKF 25

KAYNAK AĞZI AÇMA MAKİNASI

- > 15 mm genişliğine kadar eğik yüzey açma
- > 15 den 60 'ye kadar kademesiz açı ayarı
- > Kullanımı kolaydır. Ergonomik yapılmıştır.
- > Kolayca yön verilebilir. Tekerlek üzerinde hareket eder.



SKF 25 TEKNİK ÖZELLİKLERİ

Motor gücü:	1,1 Kw
Voltaj:	220-240 v AC 50-60 Hz
Öne hareket:	Elle
Şanzıman kademesi 1:	2850 dak.
Eğik yüzey genişliği:	15 mm
Açı aralığı:	15 - 60'ye kadar basamaksız.
Emniyet önlemi:	Fazla yüklemeye yapılmaması halinde Otomatik olarak kapanır/Kolayca tekrar açılır
Ağırlık:	22 kg
Aletler:	2 sıralı geçirmeli tesviye parçaları

AKSESUAR

SİPARİŞ NO FİYATI

Geçirmeli tesviye parçası ZAS 054U	
ZFR 250 1 tane	470.00 €
HM döner bıçaklar, standart sevkiyata dahil değildir. O nedenle ekstra sipariş edilmesi gerekir.	
HM döner bıçaklar	
SHM 800 1 tane	18.00 €
SHM 400-E 1 tane	20.00 €
1 set = 10 tane HM döner bıçak SHM.	

SİPARİŞ NO

FİYATI

SKF 25	2210.00 €
--------	------------------

SEVKİYAT KAPSAMI

1 Kaynak kenarları tesviye makinesi	1 Açılı tornavida SW 8
1 taşıma çantası	1 Kullanma kılavuzu
1 geçmeli tesviye parçası ZFR 250 ve bununla birlikte çalışan 10 HM döner bıçak SHM 800	1 tane TX 15 tornavida

EKF 300.3 EKF 450.3 EKF 452.3

ÇAPAK TEMİZLEME VE TESVİYE MAKİNASI

- > Basit kullanım şekli. Hafif
- > 3 tesviye makinesi seçeneği (45 , 30 ya da 2,5 mm)
- > 1,5 kw'lık güçlü motor.



EKF TEKNİK ÖZELLİKLERİ

Motor gücü:	1500 Watt
Voltaj:	220 - 240 V AC, 50-60 Hz
Şanzıman kademesi 1:	6000 min-1
Öne hareket:	Elle
Tesviye aletlerinde seçenekler:	45 eğik yüzey-genişlik, kademesiz 0-6mm'ye kadar 30 eğik yüzey-genişlik, kademesiz olarak 0-5mm'ye kadar
HM döner bıçaklar:	2,5 mm çaplı Her tesviye aletinde 3 bıçak vardır.
Ağırlık:	4,6 kg

AKSESUAR

SİPARİŞ NO	FİYATI
Tesviye aletleri	
ZFR 300.3 - 30	175.00 €
ZFR 450.3 - 45	175.00 €
ZFR 452.3 - R 2,5	175.00 €
HM döner bıçaklar, standart seviyaya dahil değildir. Ayrıca sipariş edilmesi gerekir.	
HM-döner bıçakları	
SHM 200 1 tane	12.00 €
SHM 200-E 1 tane	14.00 €
SHM 202 1tane	50.00 €

SİPARİŞ NO

FİYATI

EKF 300.3	1500 Watt	823.00 €	4.6 kg.
EKF 450.3	1500 Watt	825.00 €	4.6 kg.
EKF 452.3	1500 Watt	933.00 €	4.6 kg.

SEVKİYAT KAPSAMI

1 çapak temizleme ve eğik yüzey tesviye makinesi	1 Çengel anahtar
1 tesviye parçası	1 Torx tornavida T9
3 HM-döner bıçaklar mevcuttur.	1 Kullanma kılavuzu
1 tane SW 22 düz anahtar	
1 Taşıma çantası	
olmak üzere iki kızak	

EKF 630.3

EKF 645.3

ÇAPAK TEMİZLEME VE TESVİYE MAKİNASI

- > Basit kullanım şekli. Hafif
- > 3 tesviye makinesi seçeneği (45 , 30 ya da 2,5 mm)
- > 1,5 kw'lık güçlü motor.



EKF TEKNİK ÖZELLİKLERİ

Motor gücü:	1500 Watt
Voltaj:	220 - 240 V AC, 50-60 Hz
Şanzıman kademesi 1:	6000 min-1
Öne hareket:	Elle
Tesviye aletlerinde	45 eğik yüzey-genişlik, kademesiz 0-6mm'ye kadar
seçenekler:	30 eğik yüzey-genişlik, kademesiz olarak 0-5mm'ye kadar
	2,5 mm çaplı
HM döner bıçaklar:	Her tesviye aletinde 3 bıçak vardır.
Ağırlık:	10,2 kg

AKSESUAR

SİPARİŞ NO FİYATI

Tesviye aletleri	
ZFR 630.3	770.00 €
ZFRR 645	770.00 €
ZFR 452.3 - R 2,5	770.00 €
HM döner bıçaklar, standart seviyeye dahil değildir. Ayrıca sipariş edilmesi gerekir.	
HM-döner bıçakları	
SHM 900 1 tane	37.00 €
SHM 900-E 1 tane	57.00 €
SHM 202 1tane	50.00 €

SİPARİŞ NO

FİYATI

EKF 630.3	2.300 Watt	2100.00 €	10.2 kg
EKF 645.3	2.300 Watt	2170.00 €	10.2 kg

SEVKİYAT KAPSAMI

1 çapak temizleme ve eğik yüzey tesviye makinesi	1 Çengel anahtar
1 tesviye parçası	1 Torx tornavida T9
3 HM-döner bıçaklar mevcuttur.	1 Kullanma kılavuzu
1 tane SW 22 düz anahtar	
1 Taşıma çantası	
olmak üzere iki kızak	

HSS - KESİCİ UÇLAR

HSS-Standart Kısa matkap ucu

> 30 mm delme derindiği
> 19 mm Weldon Şaft (3/4")



HSS-Standart Uzun matkap ucu

> 55 mm delme derindiği
> 19 mm Weldon Şaft (3/4")



HSS-VarioPLUS SERİSİ

Ø mm	SİPARİŞ NO	€	Ø mm	SİPARİŞ NO	€
12	KBK 012	14.50	36	KBK 036	41.50
13	KBK 013	15.40	37	KBK 037	42.20
14	KBK 014	13.65	38	KBK 038	42.70
15	KBK 015	16.30	39	KBK 039	44.00
16	KBK 016	16.50	40	KBK 040	45.30
17	KBK 017	16.90	41	KBK 041	50.80
17.5	KBK 175	17.50	42	KBK 042	53.46
18	KBK 018	16.30	43	KBK 043	55.50
19	KBK 019	18.00	44	KBK 044	58.80
19.5	KBK 195	19.40	45	KBK 045	60.20
20	KBK 020	18.90	46	KBK 046	62.00
21	KBK 021	20.00	47	KBK 047	63.80
22	KBK 022	19.90	48	KBK 048	65.15
23	KBK 023	21.80	49	KBK 049	67.10
24	KBK 024	22.50	50	KBK 050	69.30
25	KBK 025	23.30	51	KBK 051	73.90
26	KBK 026	22.70	52	KBK 052	77.50
27	KBK 027	24.70	53	KBK 053	87.30
28	KBK 028	25.60	54	KBK 054	88.50
29	KBK 029	26.40	55	KBK 055	92.50
30	KBK 030	26.95	56	KBK 056	96.10
31	KBK 031	27.90	57	KBK 057	98.00
32	KBK 032	28.60	58	KBK 058	100.20
33	KBK 033	30.10	59	KBK 059	102.40
34	KBK 034	35.30	60	KBK 060	105.00
35	KBK 035	38.90			

HSS-STANDARD SERİSİ

Ø mm	SİPARİŞ NO	€	Ø mm	SİPARİŞ NO	€
12	KBL 012	21.50	36	KBL 036	53.95
13	KBL 013	22.30	37	KBL 037	54.90
14	KBL 014	20.20	38	KBL 038	56.60
15	KBL 015	23.20	39	KBL 039	57.80
16	KBL 016	24.95	40	KBL 040	58.80
17	KBL 017	25.70	41	KBL 041	64.50
17.5	KBL 175	27.95	42	KBL 042	65.50
18	KBL 018	24.90	43	KBL 043	67.20
19	KBL 019	29.50	44	KBL 044	69.10
19.5	KBL 195	31.95	45	KBL 045	71.30
20	KBL 020	30.90	46	KBL 046	73.70
21	KBL 021	31.60	47	KBL 047	77.50
22	KBL 022	31.60	48	KBL 048	78.95
23	KBL 023	33.95	49	KBL 049	90.10
24	KBL 024	33.50	50	KBL 050	83.50
25	KBL 025	36.40	51	KBL 051	94.00
26	KBL 026	36.40	52	KBL 052	102.70
27	KBL 027	36.95	53	KBL 053	106.80
28	KBL 028	41.20	54	KBL 054	111.10
29	KBL 029	42.40	55	KBL 055	114.70
30	KBL 030	43.60	56	KBL 056	118.10
31	KBL 031	45.30	57	KBL 057	121.60
32	KBL 032	46.30	58	KBL 058	125.50
33	KBL 033	47.20	59	KBL 059	131.00
34	KBL 034	48.40	60	KBL 060	134.00
35	KBL 035	50.20			

KBK ÇİN ÇIKARMA PİMİ Ø 12 - 60 mm

SİPARİŞ NO	€
ZAK 075	5.00

KBL ÇİN ÇIKARMA PİMİ Ø 12 - 60 mm

SİPARİŞ NO	€
ZAK 100	7.30

HSS-Standart Uçlar

Tam bileylenmiş, yüksek verimli çelikten matkap uçları



HSS-Standart Çok Uzun matkap ucu

> 110 mm delme derinliği
> 19 mm Weldon Şaft (3/4")

HSS-Standart Uzun matkap ucu

> 30 mm delme derinliği
> 19 mm Weldon Şaft (3/4")



BDSMASCHINEN
MADE IN GERMANY

HSS-VarioPLUS SERİSİ

Ø mm	SİPARİŞ NO	€	Ø mm	SİPARİŞ NO	€
20	KEL 020	70.00	36	KEL 036	189.20
21	KEL 021	74.10	37	KEL 037	201.30
22	KEL 022	87.30	38	KEL 038	222.70
23	KEL 023	87.90	39	KEL 039	233.70
24	KEL 024	90.60	40	KEL 040	245.10
25	KEL 025	98.10	41	KEL 041	257.20
26	KEL 026	101.30	42	KEL 042	268.50
27	KEL 027	109.20	43	KEL 043	281.70
28	KEL 028	122.20	44	KEL 044	294.00
29	KEL 029	127.60	45	KEL 045	304.20
30	KEL 030	131.70	46	KEL 046	322.20
31	KEL 031	132.40	47	KEL 047	334.20
32	KEL 032	134.20	48	KEL 048	338.80
33	KEL 033	148.20	49	KEL 049	353.20
34	KEL 034	166.40	50	KEL 050	365.40
35	KEL 035	170.80			

HSS-STANDARD SERİSİ

Ø Zoll	SİPARİŞ NO	€
1/2"	KBK-Z	23.50
9/16"	KBK-Z	25.20
5/8"	KBK-Z	25.90
11/16"	KBK-Z	25.20
3/4"	KBK-Z	30.00
13/16"	KBK-Z	31.60
7/8"	KBK-Z	34.10
15/16"	KBK-Z	35.20
1"	KBK-Z 1	36.70
1 1/16"	KBK-Z 1	39.80
1 1/8"	KBK-Z 1	42.00
1 3/16"	KBK-Z 1	46.00
1 1/4"	KBK-Z 1	47.20
1 5/16"	KBK-Z 1	57.30
1 3/8"	KBK-Z 1	63.10
1 7/16"	KBK-Z 1	68.10
1 1/2"	KBK-Z 1	70.50
1 9/16"	KBK-Z 1	73.60
1 5/8"	KBK-Z 1	80.60
1 11/16"	KBK-Z 1	83.20
1 3/4"	KBK-Z 1	91.20
1 13/16"	KBK-Z 1	96.00
1 7/8"	KBK-Z 1	97.40
1 15/16"	KBK-Z 1	103.60
2"	KBK-Z 2	110.40
2 1/16"	KBK-Z 2	128.20

KEL ÇİN ÇIKARMA PİMİ Ø 20 - 50 mm

SİPARİŞ NO	MODEL	€
ZAK 275	İki Çeşit Modeli Vardır.	15

KEL ÇİN ÇIKARMA PİMİ Ø 1/2" - 2 1/16"

SİPARİŞ NO	€
ZAK 075	5.00

TCT Sert Metal (Elmas) Uçları

Sert metalle donatılmış matkap uçları

TCT Sert Metal Kısa Matkap Ucu

> 30 mm delme derinliği
> 19 mm Weldon Şaft (3/4")



SERT METAL TCT SERİSİ

Ø mm	SİPARİŞ NO	€	Ø mm	SİPARİŞ NO	€
12	HKK 012	26.50	37	HKK 037	40.20
13	HKK 013	26.70	38	HKK 038	40.40
14	HKK 014	27.30	39	HKK 039	40.50
15	HKK 015	27.50	40	HKK 040	40.70
16	HKK 016	27.50	41	HKK 041	48.70
17	HKK 017	27.90	42	HKK 042	48.80
18	HKK 018	28.10	43	HKK 043	48.90
19	HKK 019	28.20	44	HKK 044	49.00
20	HKK 020	28.20	45	HKK 045	50.20
21	HKK 021	28.40	46	HKK 046	52.80
22	HKK 022	28.40	47	HKK 047	52.90
23	HKK 023	28.50	48	HKK 048	53.00
24	HKK 024	28.70	49	HKK 049	53.10
25	HKK 025	28.80	50	HKK 050	55.20
26	HKK 026	29.60	51	HKK 051	60.80
27	HKK 027	29.60	52	HKK 052	62.40
28	HKK 028	29.70	53	HKK 053	63.70
29	HKK 029	29.80	54	HKK 054	66.80
30	HKK 030	29.90	55	HKK 055	67.60
31	HKK 031	35.20	56	HKK 056	70.10
32	HKK 032	35.30	57	HKK 057	71.00
33	HKK 033	35.30	58	HKK 058	72.40
34	HKK 034	35.50	59	HKK 059	73.60
35	HKK 035	35.70	60	HKK 060	75.20
36	HKK 036	40.00			

TCT Sert Metal Kısa Matkap Ucu

> 30 mm delme derinliği
> 19 mm Weldon Şaft (3/4")



SERT METAL TCT SERİSİ

Ø mm	SİPARİŞ NO	€	Ø mm	SİPARİŞ NO	€
61	HKK 061	77.80	86	HKK 086	146.70
62	HKK 062	80.10	87	HKK 087	148.90
63	HKK 063	83.70	88	HKK 088	155.80
64	HKK 064	86.40	89	HKK 089	157.00
65	HKK 065	89.20	90	HKK 090	165.20
66	HKK 066	89.20	91	HKK 091	175.00
67	HKK 067	96.70	92	HKK 092	175.60
68	HKK 068	98.90	93	HKK 093	177.20
69	HKK 069	100.80	94	HKK 094	178.60
70	HKK 070	102.40	95	HKK 095	185.20
71	HKK 071	105.50	96	HKK 096	190.10
72	HKK 072	108.00	97	HKK 097	193.60
73	HKK 073	110.00	98	HKK 098	196.80
74	HKK 074	111.70	99	HKK 099	199.10
75	HKK 075	112.60	100	HKK 100	210.20
76	HKK 076	115.00	105	HKK 105	225.20
77	HKK 077	117.10	110	HKK 110	238.20
78	HKK 078	120.00	115	HKK 115	245.20
79	HKK 079	120.70	120	HKK 120	275.20
80	HKK 080	125.20	125	HKK 125	289.20
81	HKK 081	128.40	130	HKK 130	325.20
82	HKK 082	132.70	135	HKK 135	358.20
83	HKK 083	135.60	140	HKK 140	385.20
84	HKK 084	139.80	145	HKK 145	420.20
85	HKK 085	145.20	150	HKK 150	455.20

KBK ÇİN ÇIKARMA PİMİ Ø 20 - 50 mm

SİPARİŞ NO	MODEL	€
ZAK 075	İki Çeşit Modeli Vardır.	5.00

HKK ÇİN ÇIKARMA PİMİ Ø 61 - 50 mm

SİPARİŞ NO	MODEL	€
ZAK 090	İki Çeşit Modeli Vardır.	6.80

TCT Sert Metal (Elmas) Uçları

Sert metalle donatılmış matkap uçları

BDSMASCHINEN
MADE IN GERMANY

TCT Sert Metal Kısa Matkap Ucu

> 55 mm delme derinliği
> 19 mm Weldon Şaft (3/4")

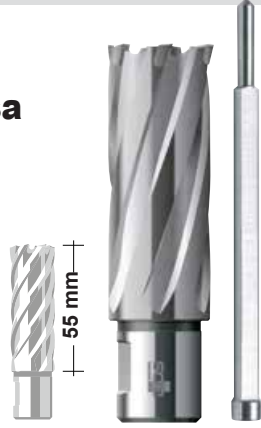

TCT Sert Metal Kısa Matkap Ucu

> 55 mm delme derinliği
> 19 mm Weldon Şaft (3/4")

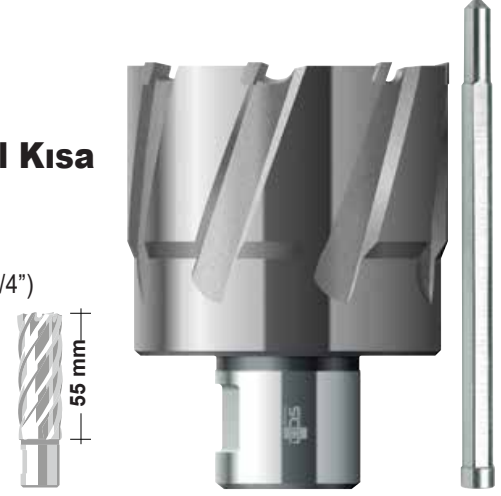

SERT METAL TCT SERİSİ

Ø mm	SİPARİŞ NO	€	Ø mm	SİPARİŞ NO	€
12	HKL 012	30.30	37	HKL 037	48.00
13	HKL 013	30.20	38	HKL 038	48.30
14	HKL 014	31.30	39	HKL 039	48.53
15	HKL 015	31.30	40	HKL 040	48.53
16	HKL 016	31.30	41	HKL 041	55.70
17	HKL 017	31.30	42	HKL 042	55.30
18	HKL 018	31.30	43	HKL 043	55.90
19	HKL 019	31.30	44	HKL 044	55.90
20	HKL 020	31.30	45	HKL 045	55.90
21	HKL 021	32.00	46	HKL 046	58.95
22	HKL 022	32.00	47	HKL 047	58.95
23	HKL 023	32.00	48	HKL 048	59.10
24	HKL 024	32.20	49	HKL 049	59.10
25	HKL 025	32.20	50	HKL 050	60.80
26	HKL 026	33.10	51	HKL 051	66.50
27	HKL 027	33.15	52	HKL 052	68.00
28	HKL 028	34.50	53	HKL 053	68.70
29	HKL 029	34.50	54	HKL 054	72.30
30	HKL 030	34.80	55	HKL 055	72.90
31	HKL 031	42.30	56	HKL 056	76.00
32	HKL 032	42.60	57	HKL 057	80.30
33	HKL 033	43.00	58	HKL 058	81.20
34	HKL 034	43.00	59	HKL 059	82.60
35	HKL 035	43.00	60	HKL 060	84.00
36	HKL 036	47.70			

HKL İÇİNE ÇIKARMA PİMİ Ø 14 - 60 mm

SİPARİŞ NO	€
ZAK 100	8.00

SERT METAL TCT SERİSİ

Ø mm	SİPARİŞ NO	€	Ø mm	SİPARİŞ NO	€
61	HKL 061	86.00	81	HKL 081	135.00
62	HKL 062	89.20	82	HKL 082	140.10
63	HKL 063	91.90	83	HKL 083	143.70
64	HKL 064	95.20	84	HKL 084	147.10
65	HKL 065	98.20	85	HKL 085	149.10
66	HKL 066	100.40	86	HKL 086	150.10
67	HKL 067	102.40	87	HKL 087	157.70
68	HKL 068	106.30	88	HKL 088	163.60
69	HKL 069	112.90	89	HKL 089	171.00
70	HKL 070	116.10	90	HKL 090	176.10
71	HKL 071	117.70	91	HKL 091	178.70
72	HKL 072	119.70	92	HKL 092	183.70
73	HKL 073	121.30	93	HKL 093	187.40
74	HKL 074	123.00	94	HKL 094	192.10
75	HKL 075	123.80	95	HKL 095	197.20
76	HKL 076	126.60	96	HKL 096	202.20
77	HKL 077	129.00	97	HKL 097	206.70
78	HKL 078	130.20	98	HKL 098	210.20
79	HKL 079	131.20	99	HKL 099	212.70
80	HKL 080	133.10	100	HKL 100	215.10

HKL İÇİNE ÇIKARMA PİMİ Ø 61 - 100 mm

SİPARİŞ NO	€
ZAK 120	8.50

TCT Sert Metal (Elmas) Uçları

Sert metalle donatılmış matkap uçları

TCT Sert Metal Kısa Matkap Ucu

> 75 mm delme derinliği
> 19 mm Weldon Şaft (3/4")



TCT Sert Metal Kısa Matkap Ucu

> 110 mm delme derinliği
> 19 mm Weldon Şaft (3/4")



BDSMASCHINEN
MADE IN GERMANY

SERT METAL TCT SERİSİ

Ø mm	SİPARİŞ NO	€	Ø mm	SİPARİŞ NO	€
18	HKX-L 018	61.00	44	HKX-L 044	108.40
19	HKX-L 019	61.00	45	HKX-L 045	108.40
20	HKX-L 020	61.00	46	HKX-L 046	114.00
21	HKX-L 021	61.00	47	HKX-L 047	114.00
22	HKX-L 022	61.00	48	HKX-L 048	114.00
23	HKX-L 023	61.00	49	HKX-L 049	114.10
24	HKX-L 024	62.80	50	HKX-L 050	118.00
25	HKX-L 025	62.80	51	HKX-L 051	131.00
26	HKX-L 026	63.25	52	HKX-L 052	131.50
27	HKX-L 027	63.50	53	HKX-L 053	133.40
28	HKX-L 028	67.00	54	HKX-L 054	140.00
29	HKX-L 029	67.00	55	HKX-L 055	142.00
30	HKX-L 030	67.00	56	HKX-L 056	147.00
31	HKX-L 031	82.10	57	HKX-L 057	156.00
32	HKX-L 032	82.10	58	HKX-L 058	157.00
33	HKX-L 033	83.00	59	HKX-L 059	160.00
34	HKX-L 034	83.00	60	HKX-L 060	161.00
35	HKX-L 035	83.00	65	HKX-L 065	192.00
36	HKX-L 036	92.30	70	HKX-L 070	227.00
37	HKX-L 037	93.10	75	HKX-L 075	242.00
38	HKX-L 038	93.10	80	HKX-L 080	260.00
39	HKX-L 039	93.60	90	HKX-L 090	345.00
40	HKXL 040	94.30	100	HKX-L 100	420.00
41	HKX-L 041	108.00	110	HKX-L 110	453.00
42	HKX-L 042	108.00	120	HKX-L 120	474.00
43	HKX-L 043	108.00			

HKX-L İÇİNE ÇIKARMA PİMİ Ø 18 - 120 mm

SİPARİŞ NO	€
ZAK 225 2 parçalı matkap ucu. Delme derinliği 75mm Ø 18 - 60	13.10
ZAK 245 2 parçalı matkap ucu. Delme derinliği 75mm Ø 61 - 120	14.00

SERT METAL TCT SERİSİ

Ø mm	SİPARİŞ NO	€	Ø mm	SİPARİŞ NO	€
20	HKE-L 020	63.10	45	HKE-L 045	117.05
21	HKE-L 021	63.10	46	HKE-L 046	117.05
22	HKE-L 022	63.10	47	HKE-L 047	117.05
23	HKE-L 023	63.10	48	HKE-L 048	117.05
24	HKE-L 024	63.10	49	HKE-L 049	117.05
25	HKE-L 025	63.10	50	HKE-L 050	133.60
26	HKE-L 026	69.00	51	HKE-L 051	140.00
27	HKE-L 027	69.00	52	HKE-L 052	144.70
28	HKE-L 028	69.00	53	HKE-L 053	149.85
29	HKE-L 029	69.00	54	HKE-L 054	154.00
30	HKE-L 030	69.00	55	HKE-L 055	158.35
31	HKE-L 031	84.00	56	HKE-L 056	164.10
32	HKE-L 032	84.00	57	HKE-L 057	168.30
33	HKE-L 033	84.20	58	HKE-L 058	171.85
34	HKE-L 034	84.20	59	HKE-L 059	174.90
35	HKE-L 035	84.20	60	HKE-L 060	178.20
36	HKE-L 036	96.70	65	HKE-L 065	208.20
37	HKE-L 037	96.70	70	HKE-L 070	235.20
38	HKE-L 038	96.70	75	HKE-L 075	248.20
39	HKE-L 039	96.70	80	HKE-L 080	269.20
40	HKE-L 040	96.70	90	HKE-L 090	347.20
41	HKE-L 041	98.80	100	HKE-L 100	445.20
42	HKE-L 042	98.80	110	HKE-L 110	476.20
43	HKE-L 043	98.80	120	HKE-L 120	498.20
44	HKE-L 044	98.80			

HKE-L İÇİNE ÇIKARMA PİMİ Ø 20 - 120 mm

SİPARİŞ NO	€
ZAK 275 2 çeşit modeli vardır.	16.00

Alet Ekleme Sistemleri ve Adaptörler

Weldon ekleme sistemleri içeren BDS çekirdek matkap uçlarına alet ekleme biçimleri. Üç sistem arasından seçme yapabilirsiniz. Hepsinde çekirdek matkap ucu ile manyetik çekirdek matkap arasında çok sağlam, konforlu ve emniyetli bağlantıyı sağlarlar. Ağırlıklı olarak nerelerde kullanılabilirler.

Weldon ekleme sistemleri içeren BDS çekirdek matkap uçlarına alet ekleme biçimleri. 19 mm Weldon şaft ($\frac{3}{4}$ "



Weldon ekleme sistemleri içeren BDS çekirdek matkap uçlarına alet ekleme biçimleri. 19 mm Weldon şaft ($\frac{3}{4}$ " VE 32 mm (11/4")



Weldon ekleme sistemleri içeren BDS matkap uçlarına alet ekleme biçimleri. 19 mm Weldon şaft ($\frac{3}{4}$ " ve 32 mm (11/4")



ÇABUK DEĞİŞTİRİLEBİLİR DELME SİSTEMİ KEYLESS.

SİPARİŞ NO.:	İĞ EKLEME SİSTEMİ	€
ZSS 200	12 - 60 mm	158.00
ZSS 300	12 - 60 mm	170.00

19 mm ($\frac{3}{4}$ " Weldon şaftlı çekirdek matkap uçları için Otomatik dahili yağlama sistemi içerir. Hortumu ve çabuk bağlantı debriyajı vardır. Özel bir anahtar gerektirmeden alet çabucak değiştirilebilir.

SANAYİ EKLEME SİSTEMİ DAHİLİ YAĞLAMA ELLE YAPILIR.

SİPARİŞ NO.:	İĞ EKLEME SİSTEMİ	€
ZIA 219-M	MK 2	65.00
ZIA 319-M	MK 3	70.00
ZIA 419-M	MK 4	99.00
Kullanım alanı Weldon şaftlı matkap uçları 19 mm ($\frac{3}{4}$ "		
ZIA 332-M	MK 3	90.00
ZIA 432-M	MK 3	120.00

Kullanım alanı Weldon şaftlı matkap uçları 32 mm ($1\frac{1}{4}$ "

SANAYİ EKLEME SİSTEMİ OTOMOTİK DAHİLİ YALAMA SİSTEMİ İLE ÇALIŞIR.

SİPARİŞ NO.:	İĞ EKLEME SİSTEMİ	€
ZIA 219-KN	MK 2	130.00
ZIA 319-KN	MK 3	135.00
ZIA 419-KN	MK 4	168.00
Kullanım alanı Weldon şaftlı matkap uçları 19 mm ($\frac{3}{4}$ "		
ZIA 332-KN	MK 3	160.00
ZIA 432-KN	MK 4	190.00

Hortumu ve çabuk bağlantı debriyajı vardır. Kullanım alanı Weldon şaftlı matkap uçları 32 mm ($1\frac{1}{4}$ "



DİN 2185 KISITLAMA KOVANI

SİPARİŞ NO.:	HARİCİ	DAHİLİ	€
ZRH 210	MK 2	MK 1	20.00
ZRH 320	MT 3	MT 2	26.00



DİN 2178 UZATICI KOVANI

SİPARİŞ NO.:	HARİCİ	DAHİLİ	€
ZVH 220	MK 2	MK 2	40.00
ZVH 320	MK 3	MK 2	54.00
ZVH 330	MK 3	MK 3	57.00

BDS matkap uçları için adaptör. Weldon şaftlı BDS matkap uçları, uygun adaptörler kullanıldığında piyasadaki başka makinelerle yada ekleme sistemleri ile beraber kullanılabilirler.



ADAPTÖR

SİPARİŞ NO

ZAP 200

32 mm
Weldon şaft (1 1/4")
den 19 mm Weldon
şaft (3/4")

56.00 €

ADAPTÖR

SİPARİŞ NO

ZAF 002

Dahili vida dişli M18
x 6 P 1,5 hassas
matkaplar için 1
tane ZAK 125
çıkarma pimi

69.00 €

ADAPTÖR

SİPARİŞ NO

ZAF 003

QUICK-IN şaftlı
hassas matkaplar için
1 tane ZAK 115
çıkarma pimi

69.00 €

ADAPTÖR

SİPARİŞ NO

ZAP 300

80 m, 19 mm
Weldon şaft (3/4")
1 adet ZAK 080
çıkarma pimi

125.00 €

ADAPTÖR

SİPARİŞ NO

ZAF 005

19 mm (3/4") weldon
şaftlı matkaplar için
Quick-in ekleme sistemi
ve birer tane ZAK 107
ve ZAK 125 çıkarma
pimi

75.00 €

ADAPTÖR

SİPARİŞ NO

ZAF 004

19 mm (3/4") weldon
şaftlı matkaplar için
Nitto One-Touch ekleme
sistemi 1 tane ZAK 107
ve ZAK 125 çıkarma
pimi

75.00 €

Hangi Makine ? Hangi Kılavuz?

ProfilPLUS sınıfı makinelerle olası vida dişi çaplarının çabuk değiştirilebilir tutucularla parçalarının büyüklüklerini gruplama.

DİŞ AÇMA SİSTEMLERİ



GSW Çabuk değiştirilebilir kaplamaları
Uygulama yeri MK 2, MK 3 ve MK 4 serileri.
Görevi GSE yada GSS Çabuk değiştirilebilir parçaların kolayca montajı

GSW222 Büyüklük 2 MK 2

GSW331 Büyüklük 1 MK 3

GSW332 Büyüklük 2 MK 3

GSW333 Büyüklük 3 MK 3

GSW442 Büyüklük 2 MK 4

GSW443 Büyüklük 3 MK 4

GSW444 Büyüklük 4 MK 4



GSE
Çabuk değiştirme parçası
Standart
Büyüklük 1,2,3



GSE
Çabuk değiştirme parçası
Kaymayı önleyici emniyet
debriyajı vardır.
Büyüklük 2,3,4

FİYAT LİSTESİ

19 mm Weldon Şaft	€
GSW222 Çabuk değiştirme kaplini	223.00
GSW331 Çabuk değiştirme kaplini	179.00
GSW332 Çabuk değiştirme kaplini	240.00
GSW333 Çabuk değiştirme kaplini	443.00
GSW442 Çabuk değiştirme kaplini	442.00
GSW443 Çabuk değiştirme kaplini	501.00
GSW444 Çabuk değiştirme kaplini	995.00
GSE 103 – GSE 114 Her biri	43.00
GSE 205 – GSE 222 Her biri	57.00
GSE 314 – GSE 330 Her biri	140.00
GSS205 – GSS 222 Her biri	119.00
GSS312 – GSS 330 Her biri	273.00
GSS420 – GSS442 Her biri	647.00

Dış açma matkabı adaptörü- Uygun fiyatlı giriş imkanı

Dış açma matkabının eklenmesi, adaptör yardımıyla doğrudan 19 veya yerine göre 32 mm Weldon sistemine yapılır. Yalnızca kesintisiz vida dişi için geçerlidir!



WELDON ŞAFTLI DİŞ AÇMA MATKABI ADAPTÖRÜ

SİPARİŞ NO	VİDA DİŞİ ŞAFT	Ø	DÖRT KENARLI	€
ZGA 010	M10 DIN 376	7	5.5	42.00
ZGA 012	M12 DIN 376	9	7	42.00
ZGA 014	M14 DIN 376	11	9	42.00
ZGA 016	M16 DIN 376	12	9	42.00
ZGA 018	M18 DIN 376	14	11	42.00
ZGA 020	M20 DIN 376	16	12	42.00
ZGA 022	M22 DIN 376	18	14.5	50.00
ZGA 024	M24 DIN 376	18	14.5	50.00
ZGA 027	M27 DIN 376	20	16	50.00
ZGA 030	M30 DIN 376	22	18	50.00

19 mm Weldon şaft. ZGA 020'ye kadar geçerli (3/4")

ZGA 022 ve yukarısı için 32 mm Weldon şaft (1 1/4")

AKSESUARLAR



ADAPTÖR

SİPARİŞ NO.

€

ZAP 100

22.50

Weldon shank 19 mm (3/4") to 1/2" x 20 NF



ANAHTARLI MANDREN

SİPARİŞ NO.

€

ZBI 113 1/2" x 20 N 1 - 13 mm

62.00

ZBI 116 1/2" x 20 NF 2,5 - 16 mm

104.00



SUPRA MANDREN

SİPARİŞ NO.

€

ZSI 113 1/2" x 20 N 1 - 13 mm

76.00

ZSI 116 1/2" x 20 NF 3 - 16 mm

133.00



MORS KONİK

SİPARİŞ NO.

€

ZKD 216 DIN 238 - MK 2/B16

14.00

ZKD 316 DIN 238 - MK 3/B16

22.00



ANAHTARLI MANDREN

SİPARİŞ NO.

€

ZBK 113 DIN 238-B16 1 - 13 mm

62.00

ZBK 116 DIN 238-B16 2,5 - 16 mm

104.00



SUPRA MANDREN

SİPARİŞ NO.

€

ZSB 113 DIN 238-B16 1 - 13 mm

76.00

ZSB 116 DIN 238-B16 3 - 16 mm

133.00



MANDREN ANAHTARI

SİPARİŞ NO.

€

ZEZ 113

5.10

ZEZ 116

6.40



KORUMA

SİPARİŞ NO.

€

ZSS 050 MAB 100 - MAB 525

19.50

ZSS 500 MAB 825 - MAB 855

23.00



MATKAP SÜRÜCÜ DIN 228

SİPARİŞ NO.

€

ZAS 002 MK 2

DIN 228

10.00

ZAS 003 MK 3

DIN 228

14.00

GÜVENLİK ZİNCİRİ

SİPARİŞ NO.

ZSK 001

POMPA ŞİŞESİ

SİPARİŞ NO.

€

ZKP 100

20



BDS POW 200

€

Çapak Temizleme Fırça ve Kancası

55.00



PowerWORKER

SİPARİŞ NO.

€

POW 100 - Miknatslı çapak toplama

55.00

TUMAX

Manyetik Kaldıraç

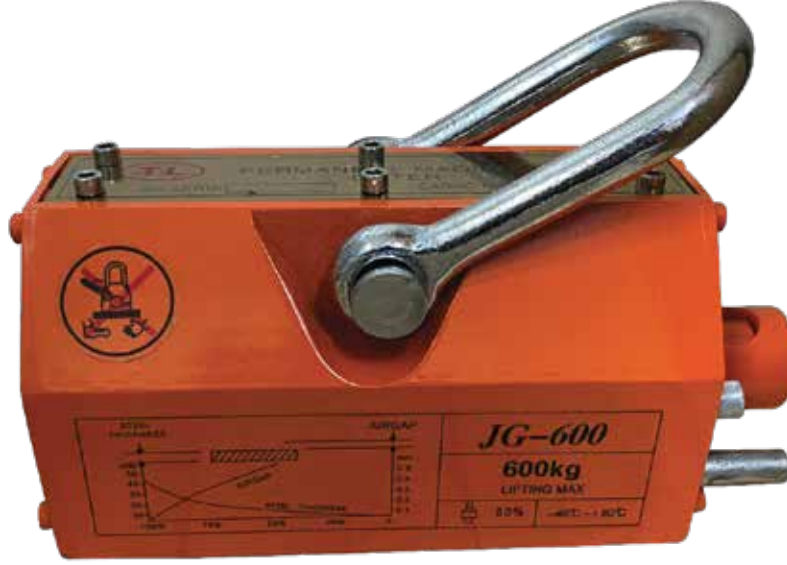

MODEL	DÜZ YÜKLERDE			YUVARLAK YÜKLERDE				ÖLÇÜLER	AĞIRLIK	FİYAT
	MAX. YÜK	MİN. UZUNLUK	MİN. KALINLIK	MAX. YÜK	MAX. ÇAP	MAX. KALINLIK	MAX. UZUNLUK			
JG-100	100KG	2000mm	15mm	50KG	150mm	0.5mm	500mm	122x69	5KG	162.00 \$
JG-400	400KG	2500mm	25mm	150KG	250mm	1.5mm	1500mm	320x200	10KG	338.00 \$
JG-600	600KG	3000mm	30mm	300KG	500mm	2mm	2000mm	370x230	20KG	420.00 \$
JG-1000	1000KG	3500mm	45mm	400KG	600mm	3mm	3000mm	430x280	36KG	690.00 \$
JG-2000	4000KG	4000mm	55mm	800KG	700mm	3.5mm	3000mm	520x300	70KG	1370.00 \$
JG-3000	4500KG	4500mm	60mm	1000KG	800mm	4.5mm	3500mm	600x300	88KG	1750.00 \$

TEKNİK SERVİSLER

İL	SERVİS ADI / ÜNVANI	ADRES	TELEFON
İSTANBUL MERKEZ TEKNİK SERVİS	YILDIZ HIRDAVAT ELEKTRİK SAN. TİC.	Perpa Tic. Merkezi B Blok Kat: 8 No: 1243 Okmeydanı / İSTANBUL	0212 320 89 93
ANKARA	AYDEMİR ELK. BOBİNAJ	2. Sok. No: 89 Ostim / ANKARA	0312 354 80 21
ADANA	YUNUS HIRDAVAT	Karasoku Mah. 28010. Sk. 13/E Yüreğir / ADANA	0322 359 35 45
GAZİANTEP	FATİH TEKNİK MAKİNA	Küsget Sanayi Sitesi Anafartalar Blv. Sosyal Tesisler 4. Ada 2. Tip No:10 Şehitkamil	0342 235 37 18
İZMİR	KARDEŞLER BOBİNAJ	1301 Sk. No: 55/A Çankaya / İZMİR	0232 441 52 33
KAYSERİ	AKPINAR ELEKTRİK	Eski Sanayi Bölgesi 4. Cad. 1. Sok. No:16 KAYSERİ	0352 320 05 20
KONYA	TEKNİK YAVUZ BOBİNAJ	Fatih Mah. Karatay Sanayi Sitesi Çelik Sk. No: 7 KONYA	0332 235 23 07
KOCAELİ	LİDER ELEKTRO MEKANİK	Sanayi, 14. Cd. 12. Blok No:4, İzmit / KOCAELİ	0262 335 54 22
MALATYA	KAPLAN BOBİNAJ	Yeni Sanayi 6. Cad. 4. Sokak No: 11 MALATYA	0422 336 92 67
MERSİN	FLAŞ HIRDAVAT	Siteler Mah. Sanayi Sitesi 159. Cad. No:4 MERSİN	0324 336 02 06





Turgay Teknik

Perpa Ticaret Merkezi B-Blok Kat: 9 No: 1450 Okmeydanı - İSTANBUL / Türkiye

Tel: +90 212 320 32 23 Gsm: +90 538 638 63 13

www.turgayteknik.com



ŞAHİNLER GRUP MATBAA / 0216 475 10 05