



BDSMASCHINEN
MADE IN GERMANY



**TÜRK
PATENT**
TÜRK PATENT VE MARKA KURUMU

MARKA TESCİL BELGESİ

No: 2022 157130 - Ticaret - Hizmet



Marka Sahibi
TURGAY AYDIN

Mal / Hizmet Sınıfları
07

Bu marka, 6769 sayılı Sınai Mülkiyet Kanunu kapsamında,
20.10.2022 tarihinden itibaren 10 yıl süreyle korunmak üzere,
16.05.2023 tarihinde tescil edilmiştir.

Cemil BAŞPINAR
Kurum Başkanı

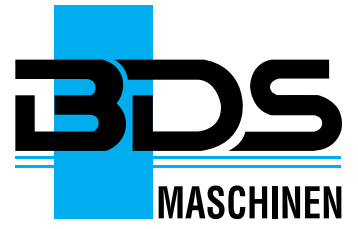

BDS MASCHINEN MADE IN GERMANY

Değerli iş ortağımız,

Dünyada kalitesini ispat etmiş önde gelen markalarından olan Almanya'da üretilen BDS markasının Türkiye satıcısıyız. Siz değerli müşterilerimize kaliteli bir markayı sunmaktan son derece memnunuz. Şimdiye kadar ticaretimizi kazan kazan ilkesinde devam ettirdik, devam ettirmek için çaba göstermekteyiz.

Karşılıklı güvene dayanan ticaretimiz de sizlere daha iyi hizmet vermemin gururu için de olacağız.

Size yeniden hazırlayıp sunduğumuz 2024 katoloğumuzun sizlere faydalı olacağından eminiz.

Malzememizden hayır görün.





MABasic35	MABasic50	MABasic200	MABasic400	MABasic450	MABasic850
1.050	1.050	1.050	1.050	1.050	1.800
230x50/60	220x50/60	230x110/125	230x110/125	230x110/125	230x110/125
55	55	55	55	55	110
35	35	32	35	40/50	75
13	18	13	16	18	31,75
160	160	160	160	160	255
84x168x48	84x168x48	84x168x48	84x168x48	84x168x48	110x220x56
12	13	12	12	13	24
				MK2	MK3
DOĞRUDAN KAYIT 19mm Weldon 3/4"	DOĞRUDAN KAYIT 19mm Weldon 3/4"	DOĞRUDAN KAYIT 19mm Weldon 3/4"	DOĞRUDAN KAYIT 19mm Weldon 3/4"	ENDÜSTRİYEL KAYIT 19mm Weldon 3/4"	ENDÜSTRİYEL KAYIT 19mm 3/4"+32mm1/4"
✓	✓	✓	✓	✓	✓
1	4	1	2	2	4
450	250-450	460	430-760	250-450	110-385

MABasic35

Saha ve atölyeler için uygun
Fiyat olarak ekonomik

- MABasic 35 Manyetik Matkap en popüler ve yaygın olarak satılan makinemizdir.
- MABasic 35 şu anda piyasada bulunan en ekonomik Alman markası Manyetik Matkap Makinesi.
- Sadece 12 Kg ağırlığındaki BDS MABASIC 35 manyetik matkap.
- Ekonomik fiyatlı MABasic 35 Manyetik Matkap 1050 Watt (9 Amp) güçlü Alman motoru ile donatılmıştır.
- MABasic 35 manyetik matkabın çalışma stroku 160 mm'dir.
- Yeni nesil MABasic 35 şimdi doğrudan eklemeli mandren sistemiyle geliyor.
- Bu üstün kaliteli portatif manyetik matkap 35 mm çap kesme, 55 mm delme derinliği ve 13 mm çapında spiral matkap ucu ile kullanılabilir.
- Özel olarak üretilen "Weldon Saplı BDS Matkap Uçları" ile, MABasic 35 herhangi bir mandren adaptörü olmadan kullanılabilir.



805,00 €

BDSMASCHINEN
MADE IN GERMANY

TEKNİK ÖZELLİKLER

Motor Gücü	1050W
Voltaj	230V AC
İniş kalkış yüksekliği	160mm
Manyetik taban ölçüleri	84x168x48mm
Ağırlık	12kg
Direk Eklemeli Mandren	19 mm Weldon (3/4")
Mors Konik	-
Şanzıman kademesi 1	450 d/dak
Şanzıman kademesi 2	-
Dahili yağlama sistemi	✓
Elektronik devir ve tork kontrolü	-
Mıknatıs indikatörü	-
Aşırı ısınma koruması	-
Sağ, sol dönüş yönü	-
Kömür aşınma indikatörü	-

TESLİMAT KAPSAMI

Manyetik Matkap MABasic 35
Taşıma çantası
Merkezleme pimi ZAK 075, ZAK 100
Emniyet kayışı
Kesici Yağ
Koruyucu gözlük
Koruyucu eldiven
Alyan anahtar 2, 4, 6 numara
Anahtar

MATKAP UCU

HSS Ø 35 mm
TCT Ø 35 mm
Delme derinliği: 30 - 55 mm
Spiral Uç: Ø 13 mm

MABasic50

Yüksek performans
Düşük fiyat

- MABasic 50 Manyetik Matkap en popüler ve yaygın olarak satılan makinemizdir.
- MABasic 50 şu anda piyasada bulunan en ekonomik Alman markası Manyetik Matkap Makinesi.
- Sadece 13 Kg ağırlığındaki BDS MABASIC 50 manyetik matkap.
- Ekonomik fiyatlı MABasic 50 Manyetik Matkap 1150 Watt (10 Amp) güçlü Alman motoru ile donatılmıştır.
- MABasic 50 manyetik matkabın çalışma stroku 160 mm'dir.
- Yeni nesil MABasic 50 şimdi MK 2 mil sistemiyle geliyor.
- Bu üstün kaliteli portatif manyetik matkap 50 mm çap kesme, 55 mm delme derinliği ve 18 mm çapında spiral matkap ucu ile kullanılabilir.
- Özel olarak üretilen "Weldon Saplı BDS Matkap Uçları" ile, MABasic 50 herhangi bir mandren adaptörü olmadan kullanılabilir.



1.675,00 €

BDS MASCHINEN
MADE IN GERMANY

TEKNİK ÖZELLİKLER

Motor Gücü	1150W
Voltaj	220V AC 50/60Hz
İniş kalkış yüksekliği	160mm
Manyetik taban ölçüleri	84x168x48mm
Ağırlık	13kg
Sanayi tipi ekleme	19 mm Weldon (3/4")
Konik Mil	MK2
Şanzıman kademesi 1	250 d/dak
Şanzıman kademesi 2	450 d/dak
Dahili yağlama sistemi	✓
Kısa matkap ucu 30 mm	Ø12 - 50 mm
Uzun matkap ucu 55 mm	Ø12 - 50 mm
Isıl koruması	-
Sağ, sol dönüş yönü	-
Kömür aşınma indikatörü	-

TESLİMAT KAPSAMI

- Manyetik delme maknesi
- Taşıma çantası
- Konsantre kesme yağı
- Emniyet gözlüğü
- Fırlatma pimi
- Allen anahtarı İngiliz
- Güvenlik bağlama kayışı

MATKAP UCU

- HSS Ø 50 mm
- TCT Ø 50 mm
- Delme derinliği: 55 mm
- Spiral Uç: Ø 18 mm

MABasic200

*Büyük etkili küçük
Sahada ve atölyede profesyonel
kullanım için iyi donanımlıdır.*

- MABasic 200 Manyetik Matkap en popüler ve yaygın olarak satılan makinemizdir.
- MABasic 200 şu anda piyasada bulunan en ekonomik Alman markası Manyetik Matkap Makinesi.
- Sadece 12 Kg ağırlığındaki BDS MABASIC 200 manyetik matkap.
- Ekonomik fiyatlı MABasic 200 Manyetik Matkap 900 Watt (8.20 Amp) güçlü Alman motoru ile donatılmıştır.
- MABasic 200 manyetik matkabın çalışma stroku 160 mm'dir.
- Yeni nesil MABasic 200 şimdi doğrudan eklemeli mandren sistemiyle geliyor.
- Bu üstün kaliteli portatif manyetik matkap 32 mm çap kesme, 55 mm delme derinliği ve 13 mm çapında spiral matkap ucu ile kullanılabilir.
- Özel olarak üretilen "Weldon Saplı BDS Matkap Uçları" ile, MABasic 200 herhangi bir mandren adaptörü olmadan kullanılabilir.



997,00 €

BDS MASCHINEN
MADE IN GERMANY

TEKNİK ÖZELLİKLER

Motor Gücü	900W
Voltaj	230V AC
İniş kalkış yüksekliği	160mm
Manyetik taban ölçüleri	84x168x48mm
Ağırlık	12kg
Direk Eklemeli Mandren	19 mm Weldon (3/4")
Mors Konik	-
Şanzıman kademesi 1	450 d/dak
Şanzıman kademesi 2	-
Dahili yağlama sistemi	✓
Elektronik devir ve tork kontrolü	-
Mıknatıs indikatörü	-
Aşırı ısınma koruması	-
Sağ, sol dönüş yönü	-
Kömür aşınma indikatörü	-

TESLİMAT KAPSAMI

- Manyetik Matkap MABasic 200
- Merkezleme pimi ZAK 075
- Taşıma çantası
- Emniyet kayışı
- Alyan anahtar 4 numara
- Kullanma kılavuzu

MATKAP UCU

- HSS Ø 32 mm
- TCT Ø 32 mm
- Delme derinliği: 30 - 55 mm
- Spiral Uç: Ø 13 mm

MABasic400

*Hızlı ve güvenilir
Hızlı makina - spiral matkaplar için
ideal.*

- MABasic 400 Manyetik Matkap en popüler ve yaygın olarak satılan makinemizdir.
- MABasic 400 şu anda piyasada bulunan en ekonomik Alman markası Manyetik Matkap Makinesi.
- Sadece 12 Kg ağırlığındaki BDS MABASIC 400 manyetik matkap.
- Ekonomik fiyatlı MABasic 400 Manyetik Matkap 1050 Watt (9 Amp) güçlü Alman motoru ile donatılmıştır.
- MABasic 400 manyetik matkabın çalışma stroku 160 mm'dir.
- Yeni nesil MABasic 400 şimdi doğrudan eklemeli mandren sistemiyle geliyor.
- Bu üstün kaliteli portatif manyetik matkap 35 mm çap kesme, 55 mm delme derinliği ve 13 mm çapında spiral matkap ucu ile kullanılabilir.
- Özel olarak üretilen "Weldon Saplı BDS Matkap Uçları" ile, MABasic 400 herhangi bir mandren adaptörü olmadan kullanılabilir.



1.305,00 €

**BDSMASCHINEN
MADE IN GERMANY**

TEKNİK ÖZELLİKLER

Motor Gücü	1050W
Voltaj	230V AC
İniş kalkış yüksekliği	160mm
Manyetik taban ölçüleri	84x168x48mm
Ağırlık	12kg
Sanayi tipi ekleme	19 mm Weldon (3/4")
Konik Mil	-
Şanzıman kademesi 1	430 d/dak
Şanzıman kademesi 2	760 d/dak
Dahili yağlama sistemi	✓
Elektronik devir ve tork kontrolü	-
Mıknatıs indikatörü	-
Aşırı ısınma koruması	-
Sağ, sol dönüş yönü	-
Kömür aşınma indikatörü	-

TESLİMAT KAPSAMI

- Manyetik Matkap MABasic 400
- Merkezleme pimi ZAK 075
- Taşıma çantası
- Emniyet kayışı
- Alyan anahtar 4 numara
- Kullanma kılavuzu

MATKAP UCU

- HSS Ø 35 mm
- TCT Ø 35 mm
- Delme derinliği: 30-55 mm
- Spiral Uç: Ø 16 mm

MABasic450

*Esnek kullanım
MK 2 konik mil sayesinde hızlı ve
esnek alet değişimi*

- MABasic 450 Manyetik Matkap en popüler ve yaygın olarak satılan makinemizdir.
- MABasic 450 şu anda piyasada bulunan en ekonomik Alman markası Manyetik Matkap Makinesi.
- Sadece 13 Kg ağırlığındaki BDS MABASIC 450 manyetik matkap.
- Ekonomik fiyatlı MABasic 450 Manyetik Matkap 1150 Watt (10 Amp) güçlü Alman motoru ile donatılmıştır.
- MABasic 450 manyetik matkabın çalışma stroku 160 mm'dir.
- Yeni nesil MABasic 450 şimdi Mors Konik sistemiyle geliyor.
- Bu üstün kaliteli portatif manyetik matkap 40 mm çap kesme, 55 mm delme derinliği ve 18 mm çapında spiral matkap ucu ile kullanılabilir.



1.505,00 €

BDSMASCHINEN
MADE IN GERMANY

TEKNİK ÖZELLİKLER

Motor Gücü	1150W
Voltaj	230V AC
İniş kalkış yüksekliği	160mm
Manyetik taban ölçüleri	84x168x48mm
Ağırlık	13kg
Direk Eklemeli Mandren	19 mm Weldon (3/4")
Mors Konik	MK2
Şanzıman kademesi 1	250 d/dak
Şanzıman kademesi 2	450 d/dak
Dahili yağlama sistemi	✓
Elektronik devir ve tork kontrolü	-
Mıknatıs indikatörü	-
Aşırı ısınma koruması	-
Sağ, sol dönüş yönü	-
Kömür aşınma indikatörü	-

TESLİMAT KAPSAMI

Manyetik Matkap MABasic 450
Taşıma çantası
Merkezleme pimi ZAK 075
Emniyet kayışı
Endüstriyel mandren ZIA 219-KN 19mm Weldon
MK 2 sökme kaması
Alyan anahtar 5 numara
Kullanma kılavuzu

MATKAP UCU

HSS Ø 40 mm
TCT Ø 50 mm
Delme derinliği: 30 - 55 mm
Spiral Uç: Ø 18 mm

MABasic850

Zorlu görevler için en iyisi
Hızlı makina - spiral matkaplarda
kullanılabilir.

- MABasic 850 Manyetik Matkap en popüler ve yaygın olarak satılan makinemizdir.
- MABasic 850 şu anda piyasada bulunan en ekonomik Alman markası Manyetik Matkap Makinesi.
- Sadece 24 Kg ağırlığındaki BDS MABASIC 850 manyetik matkap.
- Ekonomik fiyatlı MABasic 850 Manyetik Matkap 1800 Watt (16 Amp) güçlü Alman motoru ile donatılmıştır.
- MABasic 850 manyetik matkabın çalışma stroku 255 mm'dir.
- Yeni nesil MABasic 850 şimdi Mors Konik sistemiyle geliyor.
- Bu üstün kaliteli portatif manyetik matkap 75 mm çap kesme, 110 mm delme derinliği ve 32 mm çapında spiral matkap ucu ile kullanılabilir.



2.400,00 €

 **BDSMASCHINEN**
MADE IN GERMANY

TEKNİK ÖZELLİKLER

Motor Gücü	1800W
Voltaj	230V AC
İniş kalkış yüksekliği	255mm
Manyetik taban ölçüleri	110x220x54mm
Ağırlık	24kg
Konik Mil	MK3
Şanzıman kademesi 1	110 d/dak
Şanzıman kademesi 2	175 d/dak
Şanzıman kademesi 3	245 d/dak
Şanzıman kademesi 4	385 d/dak
Dahili yağlama sistemi	✓
Elektronik devir ve tork kontrolü	-
Mıknatıs indikatörü	-
Aşırı ısınma koruması	-
Sağ, sol dönüş yönü	-







TESLİMAT KAPSAMI

Manyetik Matkap MABasic 850
Endüstriyel mandren ZIA 319-KN, 19 mm Weldon
Endüstriyel mandren ZIA 332-KN, 32 mm Weldon
Merkezleme pimi ZAK 075, ZAK 090, ZAK 100, ZAK 120
MK 3 sökme kaması
Taşıma çantası
Emniyet kayışı
Alyan anahtar 5, 6 numara
Kullanma kılavuzu

MATKAP UCU

HSS Ø 75 mm
TCT Ø 75 mm
Delme derinliği: 30-55-75-110 mm
Spiral Uç: Ø 31,75 mm



MAKİNE			MAB100K	MAB455	MAB465
				MAB455 DÖNER TABAN	
	Motor Gücü	Watt	1.050	1.050	1.050
	Voltaj	Volt	230x110/125	230x110/125	230x110/125
	Matkap Kesme Derinliği Max	mm	55	55	55
	Delme Çapı	mm	32	40/50	40/50
	Spiral Delme	≤ Ømm		18	16
	Rendeleme	≤ Ømm			
	Alçatma	≤ Ømm			40
	Vida Dişi Çekme	≤ Ømm			16
	Mekanik Dişli Göbeği	mm	70	160	160
	Manyote Ebatları	mm	80x160x41,5	84x168x48	84x168x48
	Ağırlık	kg	9,9	13	13
	Konik Mil			MK2	
	Alet Tutucu Weldon				DOĞRUDAN KAYIT 19mm Weldon 3/4"
	KEYLESS 19 mm Weldon 3/4"		✓	✓	
	Vida Dişi Çekme		1	2	2
	Yük Hızı	min ¹	460	250-450	50-450
	Kalıcı İç Yağlama		✓	✓	✓
	Tam Dalgalı Elektronik Kumanda				✓
	Manyeto İndikatörü		✓	✓	✓
	Isıl Koruma				✓
	Sağ / Sol Dönüş Yönü				✓

MAB100K

*Hafif ağır işçi
Kompakt, kolay kullanımlı, hafiflik
gerektiğinde doğru manyetik
matkap.*

- Sadece 9.9 Kg ağırlığındaki BDS MAB 100 K en hafif manyetik matkap.
- Yeni nesil BDS MAB 100K manyetik matkap şimdi 19 mm (3/4") Weldon anahtarsız mandren sistemiyle geliyor.
- MAB 100 K profesyonel kullanıcıların sürekli kullanımı için iyi tasarlanmış, son teknoloji bir makinedir ve güçlü 1050 Watt (9.5 Amp) motor ile donatılmıştır.
- MAB 100 K manyetik matkap 30mm kesme çapı ve 55mm delme derinliğine sahiptir.
- MAB 100 K manyetik matkap dahili iç kablolama sayesinde makineyi kulelerde veya çelik yapılarda bile taşımak çok kolay, kullanışlı ve güvenlidir.



**BDS MASCHINEN
MADE IN GERMANY**

1.295,00 €

TEKNİK ÖZELLİKLER

Motor Gücü	1050W
Voltaj	230V AC
İniş kalkış yüksekliği	70mm
Manyetik taban ölçüleri	84x160x41.5mm
Ağırlık	9.9kg
Direk Eklemeli Mandren	KEYLESS, 19 mm (3/4")
Mors Konik	-
Şanzıman kademesi 1	460 d/dak
Şanzıman kademesi 2	-
Dahili yağlama sistemi	✓
Elektronik devir ve tork kontrolü	-
Mıknatıs indikatörü	✓
Aşırı ısınma koruması	-
Sağ, sol dönüş yönü	-
Kömür aşınma indikatörü	-

TESLİMAT KAPSAMI

Manyetik Matkap MAB 100 K
Merkezleme pimi ZAK 075, ZAK 100
Taşıma çantası
Emniyet kayışı
Kullanma kılavuzu

MATKAP UCU

HSS Ø 32 mm
TCT Ø 32 mm
Delme derinliği: 30 - 55 mm

MAB455

*Atölye ve montaj için mükemmel
Çelik konstrüksiyon, montaj işleri
ve atölyedeki çalışmalar için ilk
tercih*

- Ağır hizmet tipi bir manyetik matkap olan MAB 455'in temel avantajı, yeni nesil ve uzun servis ömrü olan bir sıvı yağ banyolu şanzıman ile donatılmış olmasıdır. Sıvı yağ banyosu ile şanzıman ünitesindeki tüm dişlilerin yağlandığından emin olabilirsiniz. Sıvı yağlı şanzıman sayesinde dişliler ısınmaz ve sıyrılmaz bu sayede makinenin servis ömrü uzar.
- Sadece 13 Kg ağırlığındaki BDS MAB 455 manyetik matkap.
- Yeni nesil BDS MAB 455 şimdi çabuk değiştirilebilir mandren sistemiyle geliyor.
- MAB 455 Çelik konstrüksiyonda, montaj sırasında ve atölyelerde özellikle yüksek performans isteyen profesyonel kullanıcıların sürekli kullanımı için iyi tasarlanmış, son teknoloji bir makinedir ve güçlü 1150 Watt (10 Amp) motor ile donatılmıştır.
- MAB 455 manyetik matkap 40mm kesme çapı ve 55mm delme derinliğine sahiptir.
- MAB 455 manyetik matkap dahili iç kablolama sayesinde makineyi kulelerde veya çelik yapılarda bile taşımak çok kolay, kullanışlı ve güvenlidir.

BDS MASCHINEN
MADE IN GERMANY

TEKNİK ÖZELLİKLER

Motor Gücü	1150W
Voltaj	230V AC
İniş kalkış yüksekliği	160mm
Manyetik taban ölçüleri	84x168x48mm
Ağırlık	13kg
Direk Eklemeli Mandren	KEYLESS, 19 mm (3/4")
Mors Konik	MK 2
Şanzıman kademesi 1	250 d/dak
Şanzıman kademesi 2	450 d/dak
Dahili yağlama sistemi	✓
Elektronik devir ve tork kontrolü	-
Mıknatıs indikatörü	✓
Aşırı ısınma koruması	-
Sağ, sol dönüş yönü	-
Kömür aşınma indikatörü	-



MAB455

2.139,00 €

MAB455SB

2.340,00 €

TESLİMAT KAPSAMI

- Manyetik Matkap MAB 455 / 455 SB
- KEYLESS çabuk değiştirilebilir mandren (ZSS 200)
- Merkezleme pimi ZAK 075, ZAK 100
- Taşıma çantası
- Emniyet kayışı
- MK 2 sökme kaması
- Kullanma kılavuzu

MATKAP UCU

- HSS Ø 40 mm
- TCT Ø 50 mm
- Delme derinliği: 30 - 55 mm
- Spiral Uç: Ø 18 mm

MAB465

Yüksek performans ve düşük fiyat

- Ağır hizmet tipi bir manyetik matkap olan MAB 465'in temel avantajı, kılavuz çekme işlemleri için donatılmıştır. Sağ, Sol dönüş yönü ve elektronik hız kontrolü sayesinde delme, kılavuz çekme, havşa açma ve raybalama için ideal bir makinedir.

- Sadece 13 Kg ağırlığındaki BDS MAB 465 manyetik matkap.
- MAB 465 Çelik konstrüksiyonda, montaj sırasında ve atölyelerde özellikle yüksek performans isteyen profesyonel kullanıcıların sürekli kullanımı için iyi tasarlanmış, son teknoloji bir makinedir ve güçlü 1150 Watt (10.5 Amp) motor ile donatılmıştır.

- MAB 465 manyetik matkap 40mm kesme çapı ve 55mm delme derinliğine sahiptir.
- M16 Kılavuz çekme özelliğine sahiptir.

- MAB 465 manyetik matkap dahili iç kablolama sayesinde makineyi kulelerde veya çelik yapılarda bile taşımak çok kolay, kullanışlı ve güvenlidir.



1.830,00 €

**BDS MASCHINEN
MADE IN GERMANY**

TEKNİK ÖZELLİKLER

Motor Gücü	1150W
Voltaj	230V AC
İniş kalkış yüksekliği	160mm
Manyetik taban ölçüleri	84x168x48mm
Ağırlık	13kg
Değiştirilebilir Mandren	19 mm Weldon
Mors Konik	-
Şanzıman kademesi 1	50-250 d/dak
Şanzıman kademesi 2	100-450 d/dak
Dahili yağlama sistemi	✓
Elektronik devir ve tork kontrolü	✓
Mıknatıs indikatörü	✓
Aşırı ısınma koruması	✓
Sağ, sol dönüş yönü	✓
Kömür aşınma indikatörü	✓

























TESLİMAT KAPSAMI

Manyetik Matkap MAB 465
Taşıma çantası
Emniyet kayışı
Alyan anahtar 4 numara
Merkezleme pimi ZAK 075, ZAK 100
Kullanma kılavuzu

MATKAP UCU

HSS Ø 40 mm
TCT Ø 50 mm
Delme derinliği: 30 - 55 mm
Spiral Uç: Ø 16 mm
Havşa: Ø 40 mm
Diş açma: M16



MAKİNE	MAB485	MAB525	MAB825	MAB1300	
	MAB485 DÖNER TABAN	MAB525 DÖNER TABAN	MAB845 DÖNER TABAN		
 Motor Gücü	Watt	1.050	1.600	1.800	2.300
 Voltaj	Volt	230x110/125	230x110/125	230x110/125	230x110/125
 Matkap Kesme Derinliği Max	mm	55	75	110	110
 Delme Çapı	mm	40/50	50/60	100	130
 Spiral Delme	≤ Ømm	18	20	31,75	45
 Rendeleme	≤ Ømm	18	20	31,75	50
 Alçatma	≤ Ømm	40	50	50	80
 Vida Dişi Çekme	≤ Ømm	16	20	30	42
 Mekanik Dişli Göbeği	mm	160	160	255	85/310
 Manyete Ebatları	mm	84x168x48	84x168x48	110x220x54	120x360x67
 Ağırlık	kg	13	16	25	51
 Konik Mil		MK2	MK3	MK3	MK4
 Alet Tutucu Weldon				ENDÜSTRİYEL KAYIT 32mm Weldon 1/4"	DOĞRUDAN KAYIT 32mm Weldon 1/4"
 KEYLESS 19 mm Weldon 3/4"		✓	✓	✓	
 Vida Dişi Çekme		2	2	4	4
 Yük Hızı	min ¹	50-450	70-580	40-600	30-550
 Kalıcı İç Yağlama		✓	✓	✓	✓
 Kaymayı Önleyici Debriyaj				✓	✓
 Tork Kontrolü			✓	✓	✓
 Tam Dalgalı Elektronik Kumanda		✓	✓	✓	✓
 Manyeto İndikatörü		✓	✓	✓	✓
 Isıl Koruma		✓	✓	✓	✓
 Sağ / Sol Dönüş Yönü		✓	✓	✓	✓
 Karbon Fırça Aşınma Göstergesi		✓	✓	✓	✓

MAB485

*Çok yönlü delme kompakt sınıf
ProfiPLUS sınıfına en iyi başlangıç
Atölyede ve montaj alanında
vezgeçilmez.*

- MAB 485 Manyetik Matkap en popüler ve yaygın olarak satılan makinemizdir.
- MAB 485 şu anda piyasada bulunan en kaliteli Alman markası Manyetik Matkap Makinesi.
- Sadece 13 Kg ağırlığındaki BDS MAB 485 manyetik matkap.
- Ekonomik fiyatlı MAB 485 Manyetik Matkap 1150 Watt (10.5 Amp) güçlü Alman motoru ile donatılmıştır.
- MAB 485 manyetik matkabın çalışma stroku 160 mm'dir.
- Yeni nesil MAB 485 şimdi Mors Konik sistemiyle geliyor.
- Bu üstün kaliteli portatif manyetik matkap 40 mm çap kesme, 55 mm delme derinliği ve 18 mm çapında spiral matkap ucu ile kullanılabilir.

**BDSMASCHINEN
MADE IN GERMANY**

TEKNİK ÖZELLİKLER

Motor Gücü	1150W
Voltaj	230V AC
İniş kalkış yüksekliği	160mm
Manyetik taban ölçüleri	84x168x48mm
Ağırlık	13kg
Değiştirilebilir Mandren	KEYLESS, 19 mm (3/4")
Mors Konik	MK 2
Şanzıman kademesi 1	50-250 d/dak
Şanzıman kademesi 2	100-450 d/dak
Dahili yağlama sistemi	✓
Elektronik devir ve tork kontrolü	✓
Mıknatıs indikatörü	✓
Aşırı ısınma koruması	✓
Sağ, sol dönüş yönü	✓
Kömür aşınma indikatörü	✓



MAB485

2.245,00 €

MAB485SB

2.460,00 €

TESLİMAT KAPSAMI

- Manyetik Matkap MAB 485 / 485 SB
- KEYLESS çabuk değiştirilebilir mandren (ZSS 200)
- Kılavuz çekme adaptörü ZGA 010, ZGA 012, ZGA 016
- Merkezleme pimi ZAK 075, ZAK 100
- Taşıma çantası - Emniyet kayışı
- MK 2 sökme kaması
- Anahtarlı mandren 1-13 mm
- MK 2 B16 mors konik kovan
- Kullanma kılavuzu

MATKAP UCU

- HSS Ø 40 mm
- TCT Ø 50 mm
- Delme derinliği: 30 - 55 mm
- Spiral Uç: Ø 18 mm
- Rabya: Ø 18 mm
- Havşa: Ø 40 mm / Diş açma: M16

MAB525

*Tam performans ve esneklik
Hem dayanıklı hem hafif. İki
basamaklı yağbanyolu şanzıman,
M 20'ye kadar diş açabilir*

- MAB 525 Manyetik Matkap en popüler ve yaygın olarak satılan makinemizdir.
- MAB 525 şu anda piyasada bulunan en kaliteli Alman markası Manyetik Matkap Makinesi.
- Sadece 16 Kg ağırlığındaki BDS MAB 525 manyetik matkap.
- Ekonomik fiyatlı MAB 525 Manyetik Matkap 1600 Watt (14.5 Amp) güçlü Alman motoru ile donatılmıştır.
- MAB 525 manyetik matkabın çalışma stroku 160 mm'dir.
- Yeni nesil MAB 525 şimdi Mors Konik sistemiyle geliyor.
- Bu üstün kaliteli portatif manyetik matkap 50 mm çap kesme, 75 mm delme derinliği ve 20 mm çapında spiral matkap ucu ile kullanılabilir.

BDSMASCHINEN
MADE IN GERMANY

TEKNİK ÖZELLİKLER

Motor Gücü	1600W
Voltaj	230V AC
İniş kalkış yüksekliği	160mm
Manyetik taban ölçüleri	84x168x48mm
Ağırlık	16kg
Değiştirilebilir Mandren	KEYLESS, 19 mm (3/4")
Mors Konik	MK 3
Şanzıman kademesi 1	70-280 d/dak
Şanzıman kademesi 2	180-580 d/dak
Dahili yağlama sistemi	✓
Elektronik devir ve tork kontrolü	✓
Mıknatıs indikatörü	✓
Aşırı ısınma koruması	✓
Sağ, sol dönüş yönü	✓
Kömür aşınma indikatörü	✓



MAB525

2.560,00 €

MAB525SB

2.805,00 €

TESLİMAT KAPSAMI

- Manyetik Matkap MAB 525 / 525 SB
- KEYLESS çabuk değiştirilebilir mandren (ZSS 300)
- Kılavuz çekme adaptörü ZGA 010, ZGA 012, ZGA 016
- Merkezleme pimi ZAK 075, ZAK 100
- Taşıma çantası - Emniyet kayışı
- MK 3 sökme kaması
- Anahtarlı mandren 1-13 mm
- MK 3 B16 mors konik kovan
- Kullanma kılavuzu

MATKAP UCU

- HSS Ø 50 mm
- TCT Ø 60 mm
- Delme derinliği: 30 - 55 - 75 mm
- Spiral Uç: Ø 20 mm
- Rabya: Ø 20 mm
- Havşa: Ø 50 mm / Diş açma: M20

MAB800

Çelik konstrüksiyon, tesis ve makine çalışmalarında yüksek performans ve esneklik sağlar.

- MAB 800 Manyetik Matkap en popüler ve yaygın olarak satılan makinemizdir.
- MAB 800 şu anda piyasada bulunan en kaliteli Alman markası Manyetik Matkap Makinesi.
- Sadece 25 Kg ağırlığındaki BDS MAB 825 manyetik matkap.
- Ekonomik fiyatlı MAB 00 Manyetik Matkap 1800 Watt (16 Amp) güçlü Alman motoru ile donatılmıştır.
- MAB 800 manyetik matkabın çalışma stroku 255 mm'dir.
- Yeni nesil MAB 800 şimdi Mors Konik sistemiyle geliyor.
- Bu üstün kaliteli portatif manyetik matkap 100 mm çap kesme, 110 mm delme derinliği ve 32 mm çapında spiral matkap ucu ile kullanılabilir.



3.200,00 €

**BDSMASCHINEN
MADE IN GERMANY**

TEKNİK ÖZELLİKLER

Motor Gücü	1800W
Voltaj	220V AC 50/60Hz
İniş kalkış yüksekliği	255mm
Manyetik taban ölçüleri	110x220x62,5mm
Ağırlık	25kg
Endüstriyel Mandren	KEYLESS, 19 mm (3/4")
Mors Konik	MK 3
Şanzıman kademesi 1	40-110 d/dak
Şanzıman kademesi 2	65-175 d/dak
Şanzıman kademesi 3	140-370 d/dak
Şanzıman kademesi 4	220-600 d/dak
Dahili yağlama sistemi	✓
Elektronik devir ve tork kontrolü	✓
Mıknatıs indikatörü	✓
Aşırı ısınma koruması	✓
Sağ, sol dönüş yönü	✓
Kömür aşınma indikatörü	✓

TESLİMAT KAPSAMI

Manyetik Matkap MAB 800 / 800 SB
Endüstriyel mandren (ZIA 319-KN)
Endüstriyel mandren ZIA 332-KN, 32 mm Weldon
Merkezleme pimi ZAK 075, ZAK 090, ZAK 100, ZAK 120
Taşıma çantası
Emniyet kayışı
MK 3 sökme kaması
Alyan anahtar 6 numara
Kullanma kılavuzu

MATKAP UCU

HSS Ø 100 mm
TCT Ø 100 mm
Delme derinliği: 30 - 55 - 75 - 110 mm
Spiral Uç: Ø 31,75 mm
Rabya: Ø 31,75 mm
Havşa: Ø 50 mm / Diş açma: M30

MAB825

*Tam performans ve esneklik
Güçlü performans ve yüksek
esneklik ile üst sınıfa giriş matkaplar,
raybalar, havşalar için uygundur.*

- MAB 825 Manyetik Matkap en popüler ve yaygın olarak satılan makinemizdir.
- MAB 825 şu anda piyasada bulunan en kaliteli Alman markası Manyetik Matkap Makinesi.
- Sadece 25 Kg ağırlığındaki BDS MAB 825 manyetik matkap.
- Ekonomik fiyatlı MAB 825 Manyetik Matkap 1800 Watt (16 Amp) güçlü Alman motoru ile donatılmıştır.
- MAB 825 manyetik matkabın çalışma stroku 255 mm'dir.
- Yeni nesil MAB 825 şimdi Mors Konik sistemiyle geliyor.
- Bu üstün kaliteli portatif manyetik matkap 100 mm çap kesme, 110 mm delme derinliği ve 32 mm çapında spiral matkap ucu ile kullanılabilir.

BDS MASCHINEN
MADE IN GERMANY

TEKNİK ÖZELLİKLER

Motor Gücü	1800W
Voltaj	230V AC
İniş kalkış yüksekliği	255mm
Manyetik taban ölçüleri	110x220x54mm
Ağırlık	25kg
Endüstriyel Mandren	KEYLESS, 19 mm (3/4")
Mors Konik	MK 3
Şanzıman kademesi 1	40-110 d/dak
Şanzıman kademesi 2	65-175 d/dak
Şanzıman kademesi 3	140-360 d/dak
Şanzıman kademesi 4	220-600 d/dak
Dahili yağlama sistemi	✓
Elektronik devir ve tork kontrolü	✓
Mıknatıs indikatörü	✓
Aşırı ısınma koruması	✓
Sağ, sol dönüş yönü	✓
Kömür aşınma indikatörü	✓

2024 ÜRÜN KATALOĞU



MAB825

3.510,00 €

MAB845SB

3.680,00 €

TESLİMAT KAPSAMI

- Manyetik Matkap MAB 825 / 845 SB
- KEYLESS çabuk değiştirilebilir mandren (ZSS 300)
- Endüstriyel mandren ZIA 332-KN, 32 mm Weldon
- Merkezleme pimi ZAK 075, ZAK 090, ZAK 100, ZAK 120
- Taşıma çantası
- Emniyet kayışı
- MK 3 sökme kaması
- Alyan anahtar 6 numara
- Kullanma kılavuzu

MATKAP UCU

- HSS Ø 100 mm
- TCT Ø 100 mm
- Delme derinliği: 30 - 55 - 75 - 110 mm
- Spiral Uç: Ø 31,75 mm
- Rabya: Ø 31,75 mm
- Havşa: Ø 50 mm / Diş açma: M30

MAB1300

Güçlü
Üstün güç iletimi sayesinde üstün performans

- MAB 1300 Manyetik Matkap en popüler ve yaygın olarak satılan makinemizdir.
- MAB 1300 şu anda piyasada bulunan en kaliteli Alman markası Manyetik Matkap Makinesi.
- Sadece 51 Kg ağırlığındaki BDS MAB 1300 manyetik matkap.
- Ekonomik fiyatlı MAB 1300 Manyetik Matkap 2300 Watt (20 Amp) güçlü Alman motoru ile donatılmıştır.
- MAB 1300 manyetik matkabın çalışma stroku 310 mm'dir.
- Yeni nesil MAB 1300 şimdi Mors Konik sistemiyle geliyor.
- Bu üstün kaliteli portatif manyetik matkap 130 mm çap kesme, 110 mm delme derinliği ve 45 mm çapında spiral matkap ucu ile kullanılabilir.



6.600,00 €

BDSMASCHINEN
MADE IN GERMANY

TEKNİK ÖZELLİKLER

Motor Gücü	2300W
Voltaj	230V AC
İniş kalkış yüksekliği	85/310mm
Manyetik taban ölçüleri	120x360x65mm
Ağırlık	51kg
Endüstriyel Mandren	32 mm Weldon (1/4")
Mors Konik	MK 4
Şanzıman kademesi 1	30-80 d/dak
Şanzıman kademesi 2	50-120 d/dak
Şanzıman kademesi 3	130-350 d/dak
Şanzıman kademesi 4	210-550 d/dak
Dahili yağlama sistemi	✓
Elektronik devir ve tork kontrolü	✓
Mıknatıs indikatörü	✓
Aşırı ısınma koruması	✓
Sağ, sol dönüş yönü	✓
Kömür aşınma indikatörü	✓

























TESLİMAT KAPSAMI

Manyetik Matkap MAB 1300
Taşıma çantası
Emniyet kayışı
Alyan anahtar 4, 6, 8 numara
Merkezleme pimi ZAK 075, ZAK 090, ZAK 100, ZAK 120
MK 4 sökme kaması
ZAP 200, Weldon 32 mm'den 19 mm'ye düşürücü
Kullanma kılavuzu

MATKAP UCU

HSS Ø 130 mm
TCT Ø 130 mm
Delme derinliği: 30 - 55 - 75 - 110 mm
Spiral Uç: Ø 45 mm
Rabya: Ø 50 mm
Havşa: Ø 80 mm / Diş açma: M42



MAKİNE			MAB825KTS	AutoMAB350	AutoMAB450	MAB825V MAB845V
	Motor Gücü	Watt	1.800	1.050	1.150	1.800
	Voltaj	Volt	230x110/125	230x110/125	230x110/125	230x110/125
	Matkap Kesme Derinliği Max	mm	55	55	55	110
	Delme Çapı	mm	80	35	45	100
	Spiral Delme	≤ Ømm	31,75			31,75
	Rendeleme	≤ Ømm	31,75			31,75
	Alçatma	≤ Ømm	50			50
	Vida Dişi Çekme	≤ Ømm	30			30
	Mekanik Dişli Göbeği	mm	255	150	150	255
	Manyote Ebatları	mm	220x220x54	84x168x48	84x168x48	110x220x54
	Ağırlık	kg	57,5	15	16	34
	Konik Mil		MK3		MK2	MK3
	Alet Tutucu Weldon		ENDÜSTRİYEL KAYIT 19mm 3/4" +32m 1/4"	DOĞRUDAN KAYIT 19mm Weldon 3/4"	ENDÜSTRİYEL KAYIT 19mm Weldon 3/4"	ENDÜSTRİYEL KAYIT 19mm 3/4" +32m 1/4"
	KEYLESS 19 mm Weldon3/4"					
	Vida Dişi Çekme		4	1	2	4
	Yük Hızı	min ¹	40-600	460	250-450	40-600
	Kalıcı İç Yağlama		✓	✓	✓	✓
	Kaymayı Önleyici Debriyaj		✓			✓
	Tork Kontrolü		✓			✓
	Tam Dalgalı Elektronik Kumanda		✓			✓
	Manyeto İndikatörü		✓	✓	✓	✓
	Isıl Koruma		✓			✓
	Sağ / Sol Dönüş Yönü		✓			✓
	Karbon Fırça Aşınma Göstergesi		✓			✓

AutoMAB350

*Tam otomatik manyetik delme makinası
Güç tüketimi LED gösterilirken kontrol sistemi delme işlemini güvenilir bir şekilde izler.*

- AutoMAB 350 otomatik delme beslemeli Manyetik Matkap en popüler ve yaygın olarak satılan makinemizdir.
- AutoMAB 350 şu anda piyasada bulunan en ekonomik Alman markası Manyetik Matkap Makinesi.
- Sadece 15 Kg ağırlığındaki BDS AutoMAB 350 manyetik matkap.
- Ekonomik fiyatlı AutoMAB 350 Manyetik Matkap 1050 Watt (9 Amp) güçlü Alman motoru ile donatılmıştır.
- AutoMAB 350 manyetik matkabın çalışma stroku 150 mm'dir.
- Yeni nesil AutoMAB 350 şimdi doğrudan ekleme sistemiyle geliyor.
- Bu üstün kaliteli portatif manyetik matkap 35 mm çap kesme, 55 mm delme derinliğine sahiptir.



1.985,00 €

**BDS MASCHINEN
MADE IN GERMANY**

TEKNİK ÖZELLİKLER

Motor Gücü	1050W
Voltaj	230V AC
İniş kalkış yüksekliği	160mm
Manyetik taban ölçüleri	90x180x48mm
Ağırlık	15kg
Direk Eklemeli Mandren	19 mm Weldon (3/4")
Mors Konik	-
Şanzıman kademesi 1	360 d/dak
Şanzıman kademesi 2	-
Dahili yağlama sistemi	✓
Elektronik devir ve tork kontrolü	✓
Mıknatıs indikatörü	✓
Otomatik delme beslemesi	Aşağı/Yukarı
Sağ, sol dönüş yönü	-
Kömür aşınma indikatörü	-

TESLİMAT KAPSAMI

Manyetik Matkap AutoMAB 350
Merkezleme pimi ZAK 075, ZAK 100
Alyan anahtar 4 numara
Taşıma çantası
Emniyet kayışı
Kullanma kılavuzu

MATKAP UCU

HSS Ø 35 mm
TCT Ø 35 mm
Delme derinliği: 30 - 55 mm

AutoMAB450

Otomatik delme beslemeli,
sona dayandığında durur ve el
yardımıyla geri çekilir.
Ele kolay gelir, düşük fiyatlıdır.

- AutoMAB 450 otomatik delme beslemeli Manyetik Matkap en popüler ve yaygın olarak satılan makinemizdir.
- AutoMAB 450 şu anda piyasada bulunan en ekonomik Alman markası Manyetik Matkap Makinesi.
- Sadece 16 Kg ağırlığındaki BDS AutoMAB 450 manyetik matkap.
- Ekonomik fiyatlı AutoMAB 450 Manyetik Matkap 1150 Watt (10 Amp) güçlü Alman motoru ile donatılmıştır.
- AutoMAB 450 manyetik matkabın çalışma stroku 160 mm'dir.
- Yeni nesil AutoMAB 450 şimdi mors konik ekleme sistemiyle geliyor.
- Bu üstün kaliteli portatif manyetik matkap 45 mm çap kesme, 55 mm delme derinliğine sahiptir.



2.248,00 €

BDS MASCHINEN
MADE IN GERMANY

TEKNİK ÖZELLİKLER

Motor Gücü	1150W
Voltaj	230V AC
İniş kalkış yüksekliği	160mm
Manyetik taban ölçüleri	168x84x48mm
Ağırlık	16kg
Direk Eklemeli Mandren	19 mm Weldon (3/4")
Mors Konik	MK 2
Şanzıman kademesi 1	250 d/dak
Şanzıman kademesi 2	450 d/dak
Dahili yağlama sistemi	✓
Elektronik devir ve tork kontrolü	✓
Mıknatıs indikatörü	✓
Otomatik delme beslemesi	Aşağı/Yukarı
Sağ, sol dönüş yönü	-
Kömür aşınma indikatörü	-

TESLİMAT KAPSAMI

Manyetik Matkap AutoMAB 450
Merkezleme pimi ZAK 075, ZAK 100
MK 2 sökme kaması
Endüstriyel mandren ZIA 219-KN 19mm Weldon
Alyan anahtar 5 numara
Taşıma çantası
Emniyet kayışı
Kullanma kılavuzu

MATKAP UCU

HSS Ø 45 mm
TCT Ø 45 mm
Delme derinliği: 30 - 55 mm

MAB825KTS

Çok yönlü delme ve frezeleme
Hareketli tablalı manyetik matkap

- MAB 825 KTS X ve Y eksenine hareket edebilen Manyetik Matkap en popüler ve yaygın olarak satılan makinemizdir.
- MAB 825 KTS şu anda piyasada bulunan en kaliteli Alman markası Manyetik Matkap Makinesi.
- Sadece 57.5 Kg ağırlığındaki BDS MAB 825 KTS manyetik matkap.
- Ekonomik fiyatlı MAB 825 KTS Manyetik Matkap 1800 Watt (16 Amp) güçlü Alman motoru ile donatılmıştır.
- MAB 825 KTS manyetik matkabin çalışma stroku 255 mm'dir.
- Yeni nesil MAB 825 KTS şimdi Mors Konik sistemiyle geliyor.
- Bu üstün kaliteli portatif manyetik matkap 100 mm çap kesme, 110 mm delme derinliği ve 32 mm çapında spiral matkap ucu ile kullanılabilir.



6.662,00 €

BDS MASCHINEN
MADE IN GERMANY

TEKNİK ÖZELLİKLER

Motor Gücü	1800W
Voltaj	230V AC
İniş kalkış yüksekliği	255mm
Manyetik taban ölçüleri	220x220x54mm
Ağırlık	57.5kg
Endüstriyel Mandren	19 mm Weldon (3/4")
Mors Konik	MK 3
Şanzıman kademesi 1	40-110 d/dak
Şanzıman kademesi 2	65-175 d/dak
Şanzıman kademesi 3	140-360 d/dak
Şanzıman kademesi 4	220-600 d/dak
Dahili yağlama sistemi	✓
Elektronik devir ve tork kontrolü	✓
Mıknatıs indikatörü	✓
Aşırı ısınma koruması	✓
Sağ, sol dönüş yönü	✓
Kömür aşınma indikatörü	✓

TESLİMAT KAPSAMI

- Manyetik Matkap MAB 825 KTS
- Merkezleme pimi ZAK 075, ZAK 090, ZAK 100, ZAK 120
- MK 3 sökme kaması
- Endüstriyel mandren ZIA 319-KN 19mm Weldon
- Endüstriyel mandren ZIA 332-KN 32mm Weldon
- Alyan anahtar 5, 6 numara
- Taşıma çantası
- Emniyet kayışı
- Kullanma kılavuzu

MATKAP UCU

- HSS Ø 80 mm
- TCT Ø 80 mm
- Delme derinliği: 30 - 55 mm
- Spiral Uç: Ø 31,75 mm
- Rabya: Ø 31,75 mm
- Havşa: Ø 50 mm / Diş açma: M30

MAB825V/845V

*Tam performans ve esneklik
Güçlü performans ve yüksek
esneklik ile üst sınıfa giriş matkaplar,
raybalar, havşalar için uygundur.*

- MAB 825V otomatik delme beslemeli Manyetik Matkap en popüler ve yaygın olarak satılan makinemizdir.
- MAB 825V şu anda piyasada bulunan en kaliteli Alman markası Manyetik Matkap Makinesi.
- Sadece 34 Kg ağırlığındaki BDS MAB 825V manyetik matkap.
- Ekonomik fiyatlı MAB 825V Manyetik Matkap 1800 Watt (16 Amp) güçlü Alman motoru ile donatılmıştır.
- MAB 825V manyetik matkabın çalışma stroku 255 mm'dir.
- Yeni nesil MAB 825V şimdi Mors Konik sistemiyle geliyor.
- Bu üstün kaliteli portatif manyetik matkap 100 mm çap kesme, 110 mm delme derinliği ve 32 mm çapında spiral matkap ucu ile kullanılabilir.

**BDSMASCHINEN
MADE IN GERMANY**

TEKNİK ÖZELLİKLER

Motor Gücü	1800W
Voltaj	230V AC
İniş kalkış yüksekliği	255mm
Manyetik taban ölçüleri	220x220x54mm
Ağırlık	57.5kg
Endüstriyel Mandren	19 mm Weldon (3/4")
Mors Konik	MK 3
Şanzıman kademesi 1	40-110 d/dak
Şanzıman kademesi 2	65-175 d/dak
Şanzıman kademesi 3	140-360 d/dak
Şanzıman kademesi 4	220-600 d/dak
Dahili yağlama sistemi	✓
Güç tüketimi kontrol sistemi	✓
Mıknatıs indikatörü	✓
Aşırı ısınma koruması	✓
Sağ, sol dönüş yönü	✓
Kömür aşınma indikatörü	✓



MAB825V

3.510,00 €

MAB845V

3.680,00 €

TESLİMAT KAPSAMI

- Manyetik Matkap MAB 825 V / MAB 845 V
- MK 3 sökme kaması
- Endüstriyel mandren ZIA 319-KN, 19 mm Weldon
- Endüstriyel mandren ZIA 332-KN, 32 mm Weldon
- Alyan anahtar 6, 8 numara
- Emniyet kayışı
- Merkezleme pimi ZAK 075, ZAK 090, ZAK 100, ZAK 120
- Taşıma çantası & Kullanma kılavuzu

MATKAP UCU

- HSS Ø 60 mm / Ø 100 mm
- TCT Ø 60 mm / Ø 100 mm
- Delme derinliği: 30 - 55 mm / 30 - 55 - 75 mm
- Spiral Uç: Ø 26 mm / Ø 31,75 mm
- Rabya: Ø 31,75 mm / Ø 31,75 mm
- Havşa: Ø 50 mm / Diş açma: M30

MAB155

En dar alanlarda delme yapmaya uygun, açılı şanzımanlı yatay-manyetik-matkaplar

- MAB 155 Manyetik Matkap en popüler ve yaygın olarak satılan makinemizdir.
- MAB 155 şu anda piyasada bulunan en ekonomik Alman markası Manyetik Matkap Makinesi.
- Sadece 11 Kg ağırlığındaki BDS MAB 155 manyetik matkap.
- Ekonomik fiyatlı MAB 155 Manyetik Matkap 1050 Watt (9.25 Amp) güçlü Alman motoru ile donatılmıştır.
- MAB 155 manyetik matkabın çalışma stroku 30 mm'dir.
- Yeni nesil MAB 155 şimdi doğrudan eklemeli mandren sistemiyle geliyor.
- Bu üstün kaliteli portatif manyetik matkap 35 mm çap kesme, 30 mm delme derinliğine sahiptir.
- Özel olarak üretilen "Weldon Saplı BDS Matkap Uçları" ile, MAB 155 herhangi bir mandren adaptörü olmadan kullanılabilir.

**BDS MASCHINEN**
MADE IN GERMANY

1.779,00 €

TEKNİK ÖZELLİKLER

Motor Gücü	1050W
Voltaj	230V AC
İniş kalkış yüksekliği	39mm
Manyetik taban ölçüleri	80x160x36,5mm
Ağırlık	11kg
Direk Eklemeli Mandren	19 mm Weldon (3/4")
Mors Konik	-
Şanzıman kademesi 1	320 d/dak
Şanzıman kademesi 2	-
Dahili yağlama sistemi	-
Elektronik devir ve tork kontrolü	-
Mıknatıs indikatörü	-
Aşırı ısınma koruması	-
Sağ, sol dönüş yönü	-
Kömür aşınma indikatörü	-

TESLİMAT KAPSAMI

Manyetik Matkap MAB 155
Merkezleme pimi ZAK 075
Alyan anahtar 4 numara
Taşıma çantası
Emniyet kayışı
Cırcır kolu
Kullanma kılavuzu

MATKAP UCU

HSS Ø 35 mm
TCT Ø 35 mm
Delme derinliği: 30 mm

AirMAB5000

Basıncılı hava ve sabit mıknatıslı delme

- AirMAB 5000 havalı Manyetik Matkap en popüler ve yaygın olarak satılan makinemizdir.
- AirMAB 5000 şu anda piyasada bulunan en kaliteli Alman markası Manyetik Matkap Makinesi.
- Sadece 17.5 Kg ağırlığındaki BDS AirMAB 5000 havalı manyetik matkap.
- Ekonomik fiyatlı AirMAB 5000 Manyetik Matkap 830 Watt (1.2 Hp) güçlü Alman motoru ile donatılmıştır.
- AirMAB 5000 manyetik matkabin çalışma stroku 160 mm'dir.
- Yeni nesil AirMAB 5000 şimdi Mors Konik sistemiyle geliyor.
- Bu üstün kaliteli portatif manyetik matkap 35 mm çap kesme, 55 mm delme derinliğine sahiptir.



6.335,00 €

BDS MASCHINEN
MADE IN GERMANY

TEKNİK ÖZELLİKLER

Motor Gücü	830W
Tork	27 Nm
Hava tüketimi	1000 L/dk
İniş kalkış yüksekliği	160mm
Manyetik taban ölçüleri	90x160x60mm
Ağırlık	17,5kg
Mors Konik	MK2
Şanzıman kademesi 1	290-575 d/dak
Çabuk değiştirilebilir mandren	KEYLESS, 19 mm (3/4")
Dahili yağlama sistemi	-
Elektronik devir ve tork kontrolü	-
Mıknatıs indikatörü	-
Aşırı ısınma koruması	-
Sağ, sol dönüş yönü	-
Kömür aşınma indikatörü	-

TESLİMAT KAPSAMI

- Manyetik Matkap MAB AirMAB 5000
- Merkezleme pimi ZAK 075, ZAK 100
- MK 2 sökme kaması
- KEYLESS çabuk değiştirilebilir mandren (ZSS 200)
- Taşıma çantası
- Emniyet kayışı
- Kullanma kılavuzu

MATKAP UCU

- HSS Ø 35 mm
- TCT Ø 35 mm
- Delme derinliği: 30-55 mm
- Spiral Uç: Ø 23 mm

RailMAB915

Raylar için uzman
Sinyal tekniği ve ray döşemelerinde
her türlü ray delme için geliştirildi.

- RailMAB 915 Manyetik Matkap en popüler ve yaygın olarak satılan makinemizdir.
- RailMAB 915 şu anda piyasada bulunan en kaliteli Alman markası Manyetik Matkap Makinesi.
- Sadece 17 Kg ağırlığındaki BDS RailMAB 915 manyetik matkap.
- Ekonomik fiyatlı RailMAB 915 Manyetik Matkap 1600 Watt (14.5 Amp) güçlü Alman motoru ile donatılmıştır.
- RailMAB 915 manyetik matkabın çalışma stroku 160 mm'dir.
- Yeni nesil RailMAB 915 şimdi Mors Konik sistemiyle geliyor.
- Bu üstün kaliteli portatif manyetik matkap 36 mm çap kesme, 55 mm delme derinliğine sahiptir.

**3.915,00 €****BDS MASCHINEN**
MADE IN GERMANY

TEKNİK ÖZELLİKLER

Motor Gücü	1600W
Voltaj	230V AC
İniş kalkış yüksekliği	160mm
Manyetik taban ölçüleri	-
Ağırlık	17kg
Endüstriyel mandren	19 mm Weldon (3/4")
Mors Konik	MK3
Şanzıman kademesi 1	70-280 d/dak
Şanzıman kademesi 2	180-580 d/dak
Dahili yağlama sistemi	✓
Elektronik devir ve tork kontrolü	✓
Aşırı ısınma koruması	✓
Soğutma	Delme emisyonu
Sağ, sol dönüş yönü	-
Kömür aşınma indikatörü	✓

TESLİMAT KAPSAMI

Ray delme makinası RailMAB 915
Merkezleme pimi ZAK 075, ZAK 100
MK 3 sökme kaması
Endüstriyel mandren ZIA 319-KN 19mm Weldon
Yüksek basınçlı tank 5 lt
Cırcır kolu
Seçtiğiniz ray adaptörü
Alyan anahtar 6 numara
Taşıma çantası
Kullanma kılavuzu

MATKAP UCU

Max Ø 50 mm
Spiral: Ø 20 mm
Delme derinliği: 30 - 55 mm

RailMAB965

Benzinli ray delme makinası

- RailMAB 965 Manyetik Matkap en popüler ve yaygın olarak satılan makinemizdir.
- RailMAB 965 şu anda piyasada bulunan en kaliteli Alman markası Manyetik Matkap Makinesi.
- Sadece 21,5 Kg ağırlığındaki BDS RailMAB 965 manyetik matkap.
- RailMAB 965 Manyetik Matkap 1500 Watt (2 Hp) güçlü Benzinli Alman motoru ile donatılmıştır.
- RailMAB 965 manyetik matkabın çalışma stroku 40 mm'dir.
- Yeni nesil RailMAB 965 şimdi Mors Konik sistemiyle geliyor.
- Bu üstün kaliteli portatif manyetik matkap 36 mm çap kesme, 110 mm delme derinliğine sahiptir.



BDSMASCHINEN
MADE IN GERMANY

5.485,00 €

TEKNİK ÖZELLİKLER

Motor Gücü	1500W
Yakıt	Benzin
İniş kalkış yüksekliği	40mm
Tork gücü	3.04 Nm
Ağırlık	21,5kg
Direk eklemeli mandren	19 mm Weldon (3/4")
Mors Konik	-
Şanzıman kademesi 1	110-280 d/dak
Şanzıman kademesi 2	-
Dahili yağlama sistemi	✓
Elektronik devir ve tork kontrolü	-
Mıknatıs indikatörü	-
Aşırı ısınma koruması	-
Sağ, sol dönüş yönü	-
Kömür aşınma indikatörü	-

TESLİMAT KAPSAMI

- Ray delme makinası RailMAB 965
- Merkezleme pimi ZAK 075
- Yüksek basınçlı tank 5 lt
- Seçtiğiniz ray adaptörü
- Alyan anahtar 4, 5, 6 numara
- Taşıma çantası
- Kullanma kılavuzu
- Alyan anahtar 5, 6 numara
- Kullanma kılavuzu

MATKAP UCU

- Max Ø 36 mm
- Spiral: Ø 20 mm
- Delme derinliği: 30 - 55 - 75 - 110 mm

AutoCUT500

Tam otomatik kaynak ağız açma makinesi

- AutoCUT 500 Kaynak ağız hazırlanması için ince ayar özellikli pah kırma makinesi.
- AutoCUT 500, 30mm Pah – 15° - 60° açı ile pah kırma için idealdir. Profilin düz kenarları için idealdir.
- Sağlam bir frezeleme takımı ile donatılmış AutoCUT 500, yuvarlak elmas kesici uçlara sahiptir.
- Alman malı BDS AutoCUT 500 Kaynak Ağız Açma, 2750 RPM güçlü bir 1100 Watt (10 Amp) motorla donatılmıştır.
- Bu kompakt AutoCUT 500 pah kırma makineleri sadece 50 kg. (110 lbs) ağırlığındadır.

- > Basit ve güvenli kullanım
- > Çalışma uzunluğu sınırlaması yoktur
- > Kılavuz taşıyıcıya gerek yoktur, bu nedenle bağımsızdır
- > 10 mm'den 40 mm'ye kadar kalınlığında ki plakalarda kullanılabilir
- > 6 elmas uçlu yuvarlak kesici bıçaklara sahiptir



BDSMASCHINEN
MADE IN GERMANY

12.730,00 €



SHM 400 Bıçak + ZFR 500



GİRİŞ ÇIKIŞ RAYLARI

TEKNİK ÖZELLİKLER

Kesme açısı	15°-60°
Kesme derinliği	0-30 mm
Tarama kafası	ZFR 500
Freze aleti	Altı elmas uçlu vidalı frezeleme takımı
Boyutlar	600x500x540 mm
Ağırlık	50 Kg
Voltaj	380 V AC
Motor gücü	1.1 kW
Devir	2750 d/dk
Makina kullanımı	Otomatik
Koruma sınıfı	IP 20

TESLİMAT KAPSAMI

Makine: AutoCUT 500
Tarama Kafası: ZFR 500
Kesici bıçak: SHM 400
Giriş/Çıkış rayı
Torx anahtar: TX 15
İngiliz anahtarı: SW 5 - SW 6 - SW 8 - SW 10 - SW 22
Taşıma çantası
Kullanma kılavuzu
Garanti kartı

Not: Tarama kafaları ve bıçaklar sayfa 34 'de mevcuttur.

SKF25

Kaynak ağı açma makinası

- SKF 25 Kaynak ağı hazırlanması için ince ayar özellikli pah kırma makinesi.
- SKF 25, 15mm Pah – 15° - 60° açı ile pah kırma için idealdir. Profilin düz kenarları için idealdir.
- Sağlam bir frezeleme takımı ile donatılmış SKF 25, 4 taraftan kullanılabilen elmas kesici uçlara sahiptir.
- Alman malı BDS SKF 25 Kaynak Ağı Açma, 2850 RPM güçlü bir 1100 Watt (10 Amp) motorla donatılmıştır.
- Bu kompakt SKF 25 pah kırma makineleri sadece 22 kg. (43 lbs) ağırlığındadır.

- > 15 mm'ye kadar kesme derinliği
- > 15°-60° açı ayarı
- > Ergonomik saplı
- > Tekerlekler sayesinde malzeme üzerinde kolay ilerleme
- > Normal çelik, alüminyum ve paslanmaz çelik için uygundur



BDSMASCHINEN
MADE IN GERMANY

3.257,00 €

TEKNİK ÖZELLİKLER

Kesme açısı	15°-60°
Kesme derinliği	0-15 mm
Tarama kafası	ZFR 250
Freze aleti	On elmas uçlu vidalı frezeleme takımı
Boyutlar	365x455x270 mm
Ağırlık	22 Kg
Voltaj	220 V AC - 50-60 Hz
Motor gücü	1.1 kW
Devir	2850 d/dk
Makina kullanımı	Manuel
Koruma sınıfı	IP 20

TESLİMAT KAPSAMI

Makine: SKF25
Tarama Kafası: ZFR 250
Kesici bıçak: SHM 800
Giriş/Çıkış rayı
Torx anahtar: TX 15
İngiliz anahtarı: SW 8
Taşıma çantası
Kullanma kılavuzu
Garanti kartı

Not: Tarama kafaları ve bıçaklar sayfa 34 'de mevcuttur.

EKF300 SERİSİ

Çapak temizleme ve tesviye Makinası

- EKF 300.3 Kaynak ağızı hazırlanması için ince ayar özellikli pah kırma makinesi.
- EKF 300.3, 5 mm (1/4") genişlikte 30 derecelik açı ile pah kırma için idealdir. Profilin dış kenarından ve iç kenarlardan düz kenarlar için idealdir.
- Sağlam bir frezeleme takımı ile donatılmış EKF 300.3, 3 taraftan kullanılabilen üçgen şekilde 3 adet elmas kesici uca sahiptir.
- Alman malı BDS EKF 300.3 Kaynak Ağızı Açma, 6000 RPM güçlü bir 1500 Watt (13,6 Amp) motorla donatılmıştır.
- Bu kompakt EKF 300.3 pah kırma makineleri sadece 4,6 kg (10,5 lb) ağırlığındadır.
- Profesyoneller için en iyi giriş seviyesi pah kırma ve çapak alma makine serisi.



BDSMASCHINEN
MADE IN GERMANY

EKF300.3

1.080,00 €

EKF450.3

1.080,00 €

EKF452.3

1.235,00 €

TEKNİK ÖZELLİKLER

	EKF300	EKF450	EKF452
Kesme açısı	30°	45°	Radius 2.5mm
Kesme derinliği	0-5 mm	0-6 mm	Radius 2.5mm
Tarama kafası	ZFR 300.3	ZFR 450.3	ZFR 452.3
Freze aleti	Üç elmas uçlu vidalı frezeleme takımı		
Boyutlar	310x295x138 mm		
Ağırlık	4,6 Kg	4,6 Kg	4,6 Kg
Voltaj	220 V AC - 50-60 Hz		
Motor gücü	1500W	1500W	1500W
Devir	6000 d/dk	6000 d/dk	6000 d/dk
Makina kullanımı	Manuel	Manuel	Manuel
Koruma sınıfı	IP 20	IP 20	IP 20

TESLİMAT KAPSAMI

	EKF300	EKF450	EKF452
Makine	EKF 300	EKF 450	EKF 452
Tarama Kafası	ZFR 300.3	ZFR 450.3	ZFR 452.3
Kesici bıçak	SHM 200	SHM 200	SHM 202
Kanca anahtar	34/36	34/36	34/36
Torx anahtar	TX 9	TX 9	TX 9
İngiliz anahtarı	SW 22	SW 22	SW 22
Taşıma çantası	✓	✓	✓
Kullanma kılavuzu	✓	✓	✓
Garanti kartı	✓	✓	✓

Not: Tarama kafaları ve bıçaklar sayfa 34 'de mevcuttur.

EKF600 SERİSİ

Çapak temizleme ve tesviye Makinası

- EKF 630 Kaynak ağızı hazırlanması için ince ayar özellikli pah kırma makinesi.
- EKF 630, 15mm Pah – 30° açılı ile pah kırma için idealdir. Profilin dış kenarından ve iç kenarlardan düz kenarlar için idealdir.
- Sağlam bir frezeleme takımı ile donatılmış EKF 630, 4 taraftan kullanılabilen elmas kesici uçlara sahiptir.
- Alman malı BDS EKF 630 Kaynak Ağızı Açma, 1600 – 3000 RPM güçlü bir 2300 Watt (20.9 Amp) motorla donatılmıştır.
- Bu kompakt EKF 630 pah kırma makineleri sadece 10.2 Kg (22.48 lbs) ağırlığındadır.
- Serinin en üst seviyesi. Elektronik devir özelliğine sahip kompakt seri.



EKF630.3

2.754,00 €

EKF645.3

2.754,00 €

BDSMASCHINEN
MADE IN GERMANY

TEKNİK ÖZELLİKLER

	EKF630	EKF645
Kesme açısı	30°	45°
Kesme derinliği	0-15 mm	0-15 mm
Tarama kafası	ZFR 630	ZFR 645
Freze aleti	On elmas uçlu	
Boyutlar	400x350x300 mm	
Ağırlık	10,2 Kg	10,2 Kg
Voltaj	220 V AC - 50-60 Hz	
Motor gücü	2300W	2300W
Devir	1600/3000 d/dk	
Makina kullanımı	Manuel	Manuel
Koruma sınıfı	IP 20	IP 20

TESLİMAT KAPSAMI

	EKF630	EKF645
Makine	EKF 630	EKF 645
Tarama Kafası	ZFR 630	ZFR 645
Kesici bıçak	SHM 900	SHM 900
Kanca anahtar	45/50 - 52/55	52/55 - 58/62
Torx anahtar	TX 15	TX 15
İngiliz anahtarı	SW 22	SW 22
Taşıma çantası	✓	✓
Kullanma kılavuzu	✓	✓
Garanti kartı	✓	✓

Not: Tarama kafaları ve bıçaklar sayfa 34 'de mevcuttur.

BDS MASCHINEN

Made in Germany

BDS MASCHINEN
MADE IN GERMANY



reddot winner 2021
innovative product



GERMAN
DESIGN
AWARD
WINNER
2023



GERMAN
DESIGN
AWARD
WINNER
2022



Dünyanın En Geniş Manyetik Matkap Ürün Yelpazesi

BDS
MASCHINEN

 Profi**PLUS**

 Profi**START**

 Profi**BASIC**

 Profi**SPEZIAL**

DIŞ AÇMA SİSTEMLERİ



MAB 1300	MAB 825 / MAB 845	MAB 525	MAB 485	GSW KILAVUZ MANDRENİ			GSE KILAVUZ TUTUCU PENS		GSS KILAVUZ TUTUCU PENS	
				S.NO	KILAVUZ MANDRENİ	VİDA DIŞI	S.NO	Ø DÖRT KENAR	S.NO	Ø DÖRT KENAR
				GSW 222	Büyüklik 2 MK 2	M5/M6 M6 M8 M8 M10 M10 M12 M14 M16	GSE 205 GSE 208 GSE 210-DIN371 GSE 210 GSE 212 GSE 214 GSE 216	6 / 4,9 8 / 6,2 10 / 8 7 / 5,5 9 / 7 11 / 9 12 / 9	GSS 205 GSS 206 GSS 208 GSS 205 GSS 210 GSS 212 GSS 214 GSS 216	6 / 4,9 4,5 / 3,4 8 / 6,2 6 / 4,9 7 / 5,5 9 / 7 11 / 9 12 / 9
				GSW 331	Büyüklik 1 MK 3	M4 M5/M6 M8 M10 M12 M14	GSE 104 GSE 105 GSE 108 GSE 110 GSE 112 GSE 114	4,5 / 3,4 6 / 4,9 8 / 6,2 9 / 7 10 / 8 11 / 9		
				GSW 332	Büyüklik 2 MK 3	M5/M6 M6 M8 M8 M10 M10 M12 M14 M16 M18 M20 M22/M24	GSE 205 GSE 208 GSE 210.1 GSE 210 GSE 212 GSE 214 GSE 216 GSE 218 GSE 220 GSE 222	6 / 4,9 8 / 6,2 10 / 8 7 / 5,5 9 / 7 11 / 9 12 / 9 14 / 11 16 / 12 18 / 14,5	GSS 205 GSS 206 GSS 208 GSS 205 GSS 210 GSS 212 GSS 214 GSS 216 GSS 218 GSS 220 GSS 222	6 / 4,9 4,5 / 3,4 8 / 6,2 6 / 4,9 7 / 5,5 9 / 7 11 / 9 12 / 9 14 / 11 16 / 12 18 / 14,5
				GSW 333	Büyüklik 3 MK 3	M12 M14 M16 M18 M20 M22/M24 M27 M30	GSE 314 GSE 316 GSE 318 GSE 320 GSE 322 GSE 327 GSE 330	11 / 9 12 / 9 14 / 11 16 / 12 18 / 14,5 20 / 16 22 / 18	GSS 321 GSS 314 GSS 316 GSS 318 GSS 320 GSS 322 GSS 327 GSS 330	9 / 7 11 / 9 12 / 9 14 / 11 16 / 12 18 / 14,5 20 / 16 22 / 18
				GSW 442	Büyüklik 2 MK 4	M5/M6 M6 M8 M8 M10 M10 M12 M14 M16 M18 M20 M22/M24	GSE 205 GSE 208 GSE 210-DIN371 GSE 210 GSE 212 GSE 214 GSE 216 GSE 218 GSE 220 GSE 222	6 / 4,9 8 / 6,2 10 / 8 7 / 5,5 9 / 7 11 / 9 12 / 9 14 / 11 16 / 12 18 / 14,5	GSS 205 GSS 206 GSS 208 GSS 205 GSS 210 GSS 212 GSS 214 GSS 216 GSS 218 GSS 220 GSS 222	6 / 4,9 4,5 / 3,4 8 / 6,2 6 / 4,9 7 / 5,5 9 / 7 11 / 9 12 / 9 14 / 11 16 / 12 18 / 14,5
				GSW 443	Büyüklik 3 MK 4	M12 M14 M16 M18 M20 M22/M24 M27 M30	GSE 314 GSE 316 GSE 318 GSE 320 GSE 322 GSE 327 GSE 330	11 / 9 12 / 9 14 / 11 16 / 12 18 / 14,5 20 / 16 22 / 18	GSS 312 GSS 314 GSS 316 GSS 318 GSS 320 GSS 322 GSS 327 GSS 330	9 / 7 11 / 9 12 / 9 14 / 11 16 / 12 18 / 14,5 20 / 16 22 / 18
				GSW 443	Büyüklik 4 MK 4	M20 M22/M24 M27 M30 M33 M36 M39/M42			GSS 420 GSS 422 GSS 427 GSS 430 GSS 433 GSS 436 GSS 442	16 / 12 18 / 14,5 20 / 16 22 / 18 25 / 20 28 / 22 32 / 24

HSS STANDART KESİCİ UÇLAR

Yüksek hız için tasarlanmış çelik manyetik matkap uçları



HSS-STANDART MANYETİK MATKAP UCU - KISA

> 30 mm delme derinliği
> 19 mm Weldon şaft (3/4")

HSS- STANDART SERİ

Ø mm	SİPARİŞ NO	€	Ø mm	SİPARİŞ NO	€
12	KBK 012	19,00	36	KBK 036	53,80
13	KBK 013	19,70	37	KBK 037	54,50
14	KBK 014	18,00	38	KBK 038	54,30
15	KBK 015	21,20	39	KBK 039	56,80
16	KBK 016	21,50	40	KBK 040	58,40
17	KBK 017	22,30	41	KBK 041	65,50
17.5	KBK 175	22,90	42	KBK 042	68,50
18	KBK 018	21,20	43	KBK 043	71,00
19	KBK 019	23,40	44	KBK 044	75,60
19.5	KBK 195	37,70	45	KBK 045	77,30
20	KBK 020	24,50	46	KBK 046	79,50
21	KBK 021	26,20	47	KBK 047	82,00
22	KBK 022	25,70	48	KBK 048	83,74
23	KBK 023	28,20	49	KBK 049	86,20
24	KBK 024	29,20	50	KBK 050	89,20
25	KBK 025	29,80	51	KBK 051	95,30
26	KBK 026	29,30	52	KBK 052	99,70
27	KBK 027	32,20	53	KBK 053	112,30
28	KBK 028	33,30	54	KBK 054	114,40
29	KBK 029	34,20	55	KBK 055	118,50
30	KBK 030	35,20	56	KBK 056	123,30
31	KBK 031	34,80	57	KBK 057	125,80
32	KBK 032	36,90	58	KBK 058	129,50
33	KBK 033	39,20	59	KBK 059	132,00
34	KBK 034	45,84	60	KBK 060	135,00
35	KBK 035	50,40			

MERKEZLEME PİMİ - KBK

SİPARİŞ NO	ÖLÇÜ	€
ZAK 075	Ø 12-60 mm	7,40

BDSMASCHINEN MADE IN GERMANY



HSS-STANDART MANYETİK MATKAP UCU - UZUN

> 55 mm delme derinliği
> 19 mm Weldon şaft (3/4")

HSS- STANDART SERİ

Ø mm	SİPARİŞ NO	€	Ø mm	SİPARİŞ NO	€
12	KBL 012	25,40	36	KBL 036	63,50
13	KBL 013	26,20	37	KBL 037	64,40
14	KBL 014	24,00	38	KBL 038	66,64
15	KBL 015	27,60	39	KBL 039	68,00
16	KBL 016	29,56	40	KBL 040	69,40
17	KBL 017	30,70	41	KBL 041	75,80
17.5	KBL 175	33,20	42	KBL 042	77,30
18	KBL 018	29,30	43	KBL 043	79,20
19	KBL 019	34,80	44	KBL 044	81,30
19.5	KBL 195	37,70	45	KBL 045	84,20
20	KBL 020	36,40	46	KBL 046	87,20
21	KBL 021	37,00	47	KBL 047	91,40
22	KBL 022	37,00	48	KBL 048	93,20
23	KBL 023	40,30	49	KBL 049	95,48
24	KBL 024	41,92	50	KBL 050	98,20
25	KBL 025	42,80	51	KBL 051	110,40
26	KBL 026	43,30	52	KBL 052	120,20
27	KBL 027	46,97	53	KBL 053	125,60
28	KBL 028	48,30	54	KBL 054	130,30
29	KBL 029	49,80	55	KBL 055	134,80
30	KBL 030	51,20	56	KBL 056	139,20
31	KBL 031	53,40	57	KBL 057	142,96
32	KBL 032	54,50	58	KBL 058	147,50
33	KBL 033	55,62	59	KBL 059	152,50
34	KBL 034	57,00	60	KBL 060	156,50
35	KBL 035	59,00			

MERKEZLEME PİMİ - KBL

SİPARİŞ NO	ÖLÇÜ	€
ZAK 100	Ø 12-60 mm	9,50

TCT (Elmas Uçlu) KESİCİ UÇLAR

Sert Metallerle Donatılmış
Matkap Uçları



TCT SERT METAL ELMAS MATKAP UCU - KISA

> 30 mm delme derinliği
> 19 mm Weldon şaft (3/4")

SERT METAL TCT SERİSİ

Ø mm	SİPARİŞ NO	€	Ø mm	SİPARİŞ NO	€
12	HKK 012	42,90	37	HKK 037	65,80
13	HKK 013	43,60	38	HKK 038	65,80
14	HKK 014	44,30	39	HKK 039	66,20
15	HKK 015	45,50	40	HKK 040	66,50
16	HKK 016	45,50	41	HKK 041	79,50
17	HKK 017	45,70	42	HKK 042	79,90
18	HKK 018	45,70	43	HKK 043	79,90
19	HKK 019	46,20	44	HKK 044	79,90
20	HKK 020	46,20	45	HKK 045	80,20
21	HKK 021	46,40	46	HKK 046	85,70
22	HKK 022	46,40	47	HKK 047	86,40
23	HKK 023	46,40	48	HKK 048	86,40
24	HKK 024	46,80	49	HKK 049	86,80
25	HKK 025	47,20	50	HKK 050	99,00
26	HKK 026	48,20	51	HKK 051	101,60
27	HKK 027	48,20	52	HKK 052	103,90
28	HKK 028	48,20	53	HKK 053	103,90
29	HKK 029	48,90	54	HKK 054	109,30
30	HKK 030	48,90	55	HKK 055	110,20
31	HKK 031	57,30	56	HKK 056	113,50
32	HKK 032	57,60	57	HKK 057	115,60
33	HKK 033	57,60	58	HKK 058	118,00
34	HKK 034	58,00	59	HKK 059	121,40
35	HKK 035	58,40	60	HKK 060	122,20
36	HKK 036	65,80			

MERKEZLEME PİMİ - HKK

SİPARİŞ NO	ÖLÇÜ	€
ZAK 075	Ø 12-60 mm	7,40

BDSMASCHINEN MADE IN GERMANY



TCT SERT METAL ELMAS MATKAP UCU - KISA

> 30 mm delme derinliği
> 32 mm Weldon şaft (1-1/4")

SERT METAL TCT SERİSİ

Ø mm	SİPARİŞ NO	€	Ø mm	SİPARİŞ NO	€
61	HKK 061	126,30	86	HKK 086	238,60
62	HKK 062	130,60	87	HKK 087	242,40
63	HKK 063	136,30	88	HKK 088	253,40
64	HKK 064	140,90	89	HKK 089	255,20
65	HKK 065	145,40	90	HKK 090	268,20
66	HKK 066	157,80	91	HKK 091	284,90
67	HKK 067	160,80	92	HKK 092	285,70
68	HKK 068	164,20	93	HKK 093	287,80
69	HKK 069	166,80	94	HKK 094	290,40
70	HKK 070	171,80	95	HKK 095	301,20
71	HKK 071	173,80	96	HKK 096	308,80
72	HKK 072	175,50	97	HKK 097	314,80
73	HKK 073	175,90	98	HKK 098	319,80
74	HKK 074	181,80	99	HKK 099	323,90
75	HKK 075	183,60	100	HKK 100	341,50
76	HKK 076	187,50	105	HKK 105	366,20
77	HKK 077	190,20	110	HKK 110	387,20
78	HKK 078	195,60	115	HKK 115	397,90
79	HKK 079	196,50	120	HKK 120	447,20
80	HKK 080	203,30	125	HKK 125	469,90
81	HKK 081	208,90	130	HKK 130	525,20
82	HKK 082	215,90	135	HKK 135	582,20
83	HKK 083	220,80	140	HKK 140	625,70
84	HKK 084	227,40	145	HKK 145	682,50
85	HKK 085	235,90	150	HKK 150	739,40

MERKEZLEME PİMİ - HKK

SİPARİŞ NO	ÖLÇÜ	€
ZAK 090	Ø 61-150 mm	7,60

TCT (Elmas Uçlu) KESİCİ UÇLAR

Sert Metallerle Donatılmış
Matkap Uçları



TCT SERT METAL ELMAS MATKAP UCU - UZUN

> 55 mm delme derinliği
> 19 mm Weldon şaft (3/4")

CARBIDE SERİSİ

Ø mm	SİPARİŞ NO	€	Ø mm	SİPARİŞ NO	€
12	HKL 012	48,92	37	HKL 037	77,30
13	HKL 013	48,92	38	HKL 038	77,64
14	HKL 014	50,60	39	HKL 039	78,50
15	HKL 015	50,60	40	HKL 040	78,70
16	HKL 016	50,60	41	HKL 041	89,70
17	HKL 017	50,60	42	HKL 042	89,90
18	HKL 018	50,60	43	HKL 043	89,90
19	HKL 019	45,00	44	HKL 044	92,30
20	HKL 020	50,60	45	HKL 045	92,30
21	HKL 021	51,80	46	HKL 046	94,76
22	HKL 022	51,80	47	HKL 047	95,30
23	HKL 023	51,80	48	HKL 048	95,30
24	HKL 024	52,40	49	HKL 049	95,30
25	HKL 025	52,40	50	HKL 050	97,98
26	HKL 026	54,20	51	HKL 051	107,20
27	HKL 027	54,20	52	HKL 052	110,00
28	HKL 028	55,90	53	HKL 053	110,98
29	HKL 029	56,20	54	HKL 054	116,30
30	HKL 030	56,20	55	HKL 055	117,70
31	HKL 031	68,50	56	HKL 056	122,20
32	HKL 032	68,50	57	HKL 057	129,20
33	HKL 033	68,90	58	HKL 058	130,94
34	HKL 034	69,30	59	HKL 059	133,20
35	HKL 035	69,52	60	HKL 060	135,20
36	HKL 036	77,00			

MERKEZLEME PİMİ - HKL

SİPARİŞ NO	ÖLÇÜ	€
ZAK 100	Ø 12-60 mm	9,50

BDSMASCHINEN MADE IN GERMANY



TCT SERT METAL ELMAS MATKAP UCU - UZUN

> 55 mm delme derinliği
> 32 mm Weldon şaft (1-1/4")

CARBIDE SERİSİ

Ø mm	SİPARİŞ NO	€	Ø mm	SİPARİŞ NO	€
61	HKL 061	140,20	86	HKL 086	243,98
62	HKL 062	145,80	87	HKL 087	256,30
63	HKL 063	149,48	88	HKL 088	266,00
64	HKL 064	154,40	89	HKL 089	277,90
65	HKL 065	159,80	90	HKL 090	286,34
66	HKL 066	163,30	91	HKL 091	289,34
67	HKL 067	166,74	92	HKL 092	298,70
68	HKL 068	173,20	93	HKL 093	304,62
69	HKL 069	183,80	94	HKL 094	312,40
70	HKL 070	188,90	95	HKL 095	320,50
71	HKL 071	191,40	96	HKL 096	328,82
72	HKL 072	194,79	97	HKL 097	336,20
73	HKL 073	197,30	98	HKL 098	340,20
74	HKL 074	200,00	99	HKL 099	345,70
75	HKL 075	201,94	100	HKL 100	345,00
76	HKL 076	205,60			
77	HKL 077	209,90			
78	HKL 078	211,70			
79	HKL 079	213,40			
80	HKL 080	216,60			
81	HKL 081	219,70			
82	HKL 082	227,90			
83	HKL 083	233,70			
84	HKL 084	239,40			
85	HKL 085	242,56			

MERKEZLEME PİMİ - HKL

SİPARİŞ NO	ÖLÇÜ	€
ZAK 120	Ø 61-100 mm	10,50

HSS STANDART UÇLAR

Tam bileylenmiş, yüksek verimli çelikten matkap uçları

TCT RAY DELME UÇLARI

> 30 mm delme derinliği
> 19 mm Weldon şaft (3/4")



TCT SERT METAL SERİSİ

Ø mm	SİPARİŞ NO	€	Ø mm	SİPARİŞ NO	€
17	HKK-R 017	62,60	27	HKK-R 027	68,50
18	HKK-R 018	62,60	28	HKK-R 028	68,50
19	HKK-R 019	62,60	29	HKK-R 029	68,50
20	HKK-R 020	62,60	30	HKK-R 030	68,50
21	HKK-R 021	66,00	31	HKK-R 031	68,50
22	HKK-R 022	66,00	32	HKK-R 032	77,80
23	HKK-R 023	66,00	33	HKK-R 033	77,80
24	HKK-R 024	66,00	34	HKK-R 034	77,80
25	HKK-R 025	66,00	35	HKK-R 035	77,80
26	HKK-R 026	68,50	36	HKK-R 036	88,50

BDSMASCHINEN MADE IN GERMANY

TCT STANDART ÇOK UZUN MATKAP UCU

> 110 mm delme derinliği
> 19 mm Weldon şaft (3/4")



HSS STANDART SERİSİ

Ø mm	SİPARİŞ NO	€	Ø mm	SİPARİŞ NO	€
20	KEL 020	92,00	36	KEL 036	250,00
21	KEL 021	97,70	37	KEL 037	265,00
22	KEL 022	115,30	38	KEL 038	292,40
23	KEL 023	115,40	39	KEL 039	307,70
24	KEL 024	119,40	40	KEL 040	322,00
25	KEL 025	128,00	41	KEL 041	338,20
26	KEL 026	133,40	42	KEL 042	352,90
27	KEL 027	143,40	43	KEL 043	370,30
28	KEL 028	160,90	44	KEL 044	386,30
29	KEL 029	167,70	45	KEL 045	400,00
30	KEL 030	173,30	46	KEL 046	423,00
31	KEL 031	174,00	47	KEL 047	439,80
32	KEL 032	176,30	48	KEL 048	445,30
33	KEL 033	195,00	49	KEL 049	464,50
34	KEL 034	218,60	50	KEL 050	480,20
35	KEL 035	233,80			

MERKEZLEME PİMİ - HKK-R

SİPARİŞ NO	ÖLÇÜ	€
ZAK 075	Ø 17-36 mm	7,40

MERKEZLEME PİMİ - KEL

SİPARİŞ NO	ÖLÇÜ	€
ZAK 275	Ø 20-50 mm	25,00

KABALTLI SERİ HSS-Co 8

Daha fazla ısı direnci ve aşınma koruması için kabalt yüzdesi ile özel çelikten yapılmış matkap uçları



HSS-Co8 MATKAP UCU - UZUN

> 30 mm delme derinliği
> 19 mm Weldon şaft (3/4")

HSS-Co 8 SERİSİ

Ø mm	SİPARİŞ NO	€	Ø mm	SİPARİŞ NO	€
12	KBK-Co 012	26,50	36	KBK-Co 036	78,90
13	KBK-Co 013	27,60	37	KBK-Co 037	80,20
14	KBK-Co 014	25,70	38	KBK-Co 038	81,30
15	KBK-Co 015	29,80	39	KBK-Co 039	83,20
16	KBK-Co 016	30,90	40	KBK-Co 040	86,50
17	KBK-Co 017	31,70	41	KBK-Co 041	90,80
17.5	KBK-Co 175	32,50	42	KBK-Co 042	94,90
18	KBK-Co 018	29,30	43	KBK-Co 043	97,90
19	KBK-Co 019	33,30	44	KBK-Co 044	103,60
19.5	KBK-Co 195	33,80	45	KBK-Co 045	107,20
20	KBK-Co 020	35,50	46	KBK-Co 046	109,90
21	KBK-Co 021	37,10	47	KBK-Co 047	113,20
22	KBK-Co 022	36,60	48	KBK-Co 048	114,80
23	KBK-Co 023	40,20	49	KBK-Co 049	118,10
24	KBK-Co 024	41,50	50	KBK-Co 050	122,50
25	KBK-Co 025	44,20	51	KBK-Co 051	130,10
26	KBK-Co 026	43,40	52	KBK-Co 052	136,30
27	KBK-Co 027	46,90	53	KBK-Co 053	152,10
28	KBK-Co 028	48,00	54	KBK-Co 054	154,10
29	KBK-Co 029	49,10	55	KBK-Co 055	155,40
30	KBK-Co 030	52,90	56	KBK-Co 056	156,50
31	KBK-Co 031	54,50	57	KBK-Co 057	157,60
32	KBK-Co 032	55,60	58	KBK-Co 058	158,10
33	KBK-Co 033	58,10	59	KBK-Co 059	159,50
34	KBK-Co 034	67,40	60	KBK-Co 060	160,10
35	KBK-Co 035	74,70			

MERKEZLEME PİMİ - KBK-CO

SİPARİŞ NO	ÖLÇÜ	€
ZAK 075	Ø 12-60 mm	9,50

BDSMASCHINEN MADE IN GERMANY



HSS-Co8 CORE MATKAP UCU - UZUN

> 55 mm delme derinliği
> 32 mm Weldon şaft (1-1/4")

HSS-Co 8 SERİSİ

Ø mm	SİPARİŞ NO	€	Ø mm	SİPARİŞ NO	€
61	KBL-Co 061	182,60	87	KBL-Co 087	261,40
62	KBL-Co 062	184,30	88	KBL-Co 088	262,50
63	KBL-Co 063	185,90	89	KBL-Co 089	263,30
64	KBL-Co 064	187,30	90	KBL-Co 090	267,60
65	KBL-Co 065	188,90	91	KBL-Co 091	269,60
66	KBL-Co 066	191,30	92	KBL-Co 092	272,30
67	KBL-Co 067	196,60	93	KBL-Co 093	275,30
68	KBL-Co 068	201,20	94	KBL-Co 094	276,40
69	KBL-Co 069	205,80	95	KBL-Co 095	278,30
70	KBL-Co 070	209,10	96	KBL-Co 096	282,40
71	KBL-Co 071	211,80	97	KBL-Co 097	286,00
72	KBL-Co 072	214,60	98	KBL-Co 098	288,40
73	KBL-Co 073	219,10	99	KBL-Co 099	290,30
74	KBL-Co 074	223,50	100	KBL-Co 100	291,40
75	KBL-Co 075	228,20			
76	KBL-Co 076	231,10			
77	KBL-Co 077	234,20			
78	KBL-Co 078	236,40			
79	KBL-Co 079	238,50			
80	KBL-Co 080	242,00			
81	KBL-Co 081	245,30			
82	KBL-Co 082	248,40			
83	KBL-Co 083	251,60			
84	KBL-Co 084	255,70			
85	KBL-Co 085	257,80			
86	KBL-Co 086	260,90			

MERKEZLEME PİMİ - KBI-CO

SİPARİŞ NO	ÖLÇÜ	€
ZAK 100	Ø 61-100 mm	10,50

HSS VarioPLUS KESİCİ UÇLAR

Yüksek hız için tasarlanmış, taşlanmış
çelik manyetik matkap uçları



HSS VarioPLUS MATKAP UCU - KISA

> 30 mm delme derinliği
> 19 mm Weldon şaft (3/4")

HSS VarioPLUS SERİSİ

Ø mm	SİPARİŞ NO	€	Ø mm	SİPARİŞ NO	€
12	KBK-VP 012	24,00	36	KBK-VP 036	72,00
13	KBK-VP 013	25,40	37	KBK-VP 037	73,10
14	KBK-VP 014	23,30	38	KBK-VP 038	73,60
15	KBK-VP 015	27,10	39	KBK-VP 039	75,80
16	KBK-VP 016	27,60	40	KBK-VP 040	78,50
17	KBK-VP 017	28,70	41	KBK-VP 041	82,70
17.5	KBK-VP 175	27,80	42	KBK-VP 042	86,20
18	KBK-VP 018	27,10	43	KBK-VP 043	89,20
19	KBK-VP 019	30,40	44	KBK-VP 044	94,30
19.5	KBK-VP 195	30,90	45	KBK-VP 045	97,40
20	KBK-VP 020	32,20	46	KBK-VP 046	99,80
21	KBK-VP 021	34,20	47	KBK-VP 047	102,80
22	KBK-VP 022	33,30	48	KBK-VP 048	104,70
23	KBK-VP 023	36,30	49	KBK-VP 049	107,20
24	KBK-VP 024	37,40	50	KBK-VP 050	111,20
25	KBK-VP 025	40,20	51	KBK-VP 051	118,30
26	KBK-VP 026	39,30	52	KBK-VP 052	124,10
27	KBK-VP 027	42,60	53	KBK-VP 053	138,30
28	KBK-VP 028	44,00	54	KBK-VP 054	139,90
29	KBK-VP 029	44,70	55	KBK-VP 055	145,30
30	KBK-VP 030	48,00	56	KBK-VP 056	149,70
31	KBK-VP 031	49,40	57	KBK-VP 057	153,50
32	KBK-VP 032	50,70	58	KBK-VP 058	157,60
33	KBK-VP 033	52,90	59	KBK-VP 059	160,80
34	KBK-VP 034	61,40	60	KBK-VP 060	164,40
35	KBK-VP 035	68,00			

MERKEZLEME PİMİ - KBK

SİPARİŞ NO	ÖLÇÜ	€
ZAK 075	Ø 12-60 mm	5,70

BDSMASCHINEN MADE IN GERMANY



HSS VarioPLUS MATKAP UCU - UZUN

> 55 mm delme derinliği
> 19 mm Weldon şaft (3/4")

HSS VarioPLUS SERİSİ

Ø mm	SİPARİŞ NO	€	Ø mm	SİPARİŞ NO	€
12	KBL-VP 012	26,80	36	KBL-VP 036	82,70
13	KBL-VP 013	28,70	37	KBL-VP 037	85,10
14	KBL-VP 014	30,40	38	KBL-VP 038	87,00
15	KBL-VP 015	34,90	39	KBL-VP 039	88,90
16	KBL-VP 016	38,20	40	KBL-VP 040	92,20
17	KBL-VP 017	39,10	41	KBL-VP 041	94,30
17.5	KBL-VP 175	39,60	42	KBL-VP 042	96,30
18	KBL-VP 018	37,40	43	KBL-VP 043	98,10
19	KBL-VP 019	44,20	44	KBL-VP 044	100,90
19.5	KBL-VP 195	45,10	45	KBL-VP 045	105,00
20	KBL-VP 020	46,70	46	KBL-VP 046	108,00
21	KBL-VP 021	47,80	47	KBL-VP 047	113,70
22	KBL-VP 022	47,50	48	KBL-VP 048	115,40
23	KBL-VP 023	51,30	49	KBL-VP 049	118,10
24	KBL-VP 024	53,20	50	KBL-VP 050	122,10
25	KBL-VP 025	55,60	51	KBL-VP 051	136,80
26	KBL-VP 026	55,60	52	KBL-VP 052	148,30
27	KBL-VP 027	60,90	53	KBL-VP 053	153,70
28	KBL-VP 028	62,50	54	KBL-VP 054	159,70
29	KBL-VP 029	64,10	55	KBL-VP 055	164,60
30	KBL-VP 030	68,00	56	KBL-VP 056	169,50
31	KBL-VP 031	70,10	57	KBL-VP 057	174,20
32	KBL-VP 032	71,80	58	KBL-VP 058	179,10
33	KBL-VP 033	73,10	59	KBL-VP 059	185,10
34	KBL-VP 034	74,50	60	KBL-VP 060	189,50
35	KBL-VP 035	78,50			

MERKEZLEME PİMİ - KBL

SİPARİŞ NO	ÖLÇÜ	€
ZAK 100	Ø 12-60 mm	7,30

ALET EKLEME SİSTEMLERİ ve ADAPTÖRLER

BDS MASCHINEN MADE IN GERMANY

Weldon ekleme sistemleri içeren BDS çekirdek matkap uçlarına alet ekleme biçimleri. Üç sistem arasından seçme yapabilirsiniz. Hepside çekirdek matkap ucu ile manyetik çekirdek matkap arasında çok sağlam, konforlu ve emniyetli bağlantıyı sağlıklı olarak nerelerde kullanılabılır.

Weldon ekleme sistemleri içeren BDS çekirdek matkap uçlarına alet ekleme biçimleri. 19 mm Weldon shaft (3/4")



ÇABUK DEĞİŞTİRİLEBİLİR DELME SİSTEMİ KEYLESS

SİPARİŞ NO	EKLEME SİSTEMİ	€
ZSS 200	12-60 mm	170,00
ZSS 300	12-60 mm	186,00

19 mm (3/4") Weldon shaftlı çekirdek matkap uçları için Otomatik dahili yağlama sistemi içerir. Hortumu ve çabuk bağlantı debriyajı vardır. Özel bir anahtar gerektirmeden alet çabucak değiştirilebilir.

Weldon ekleme sistemleri içeren BDS çekirdek matkap uçlarına alet ekleme biçimleri. 19 mm Weldon shaft (3/4") ve 32 mm (1 1/4")



SANAYİ EKLEME SİSTEMİ MANUEL DAHİLİ YAĞLAMA

SİPARİŞ NO	EKLEME SİSTEMİ	€
ZIA 219-M	MK 2	70,00
ZIA 319-M	MK 3	80,00
ZIA 419-M	MK 4	105,00

Kullanım alanı Weldon shaftlı matkap uçları 19 mm (3/4")

ZIA 332-M	MK 3	95,00
ZIA 432-M	MK 3	130,00

Kullanım alanı Weldon shaftlı matkap uçları 32 mm (1-1/4")

Weldon ekleme sistemleri içeren BDS çekirdek matkap uçlarına alet ekleme biçimleri. 19 mm Weldon shaft (3/4") ve 32 mm (1 1/4")



SANAYİ EKLEME SİSTEMİ OTOMATİK DAHİLİ YAĞLAMA

SİPARİŞ NO	EKLEME SİSTEMİ	€
ZIA 219-KN	MK 2	137,00
ZIA 319-KN	MK 3	137,00
ZIA 419-KN	MK 4	177,00

Kullanım alanı Weldon shaftlı matkap uçları 19 mm (3/4")

ZIA 332-KN	MK 3	170,00
ZIA 432-KN	MK 3	200,00

Hortumu ve çabuk bağlantı debriyajı vardır. Kullanım alanı Weldon shaftlı matkap uçları 32 mm (1-1/4")



DIN 2185 KISITLAMA KOVANI

SİPARİŞ NO	HARİCİ	DAHİLİ	€
ZRH 210	MK 2	MK 1	22,00
ZRH 320	MT 3	MT 2	28,00



DIN 2178 UZATICI KOVANI

SİPARİŞ NO	HARİCİ	DAHİLİ	€
ZVH 220	MK 2	MK 2	42,00
ZVH 320	MK 3	MK 2	57,00
ZVH 330	MK 3	MK 3	60,00

STANDART MANYETİK MATKAP SERİSİ



*Yüksek hız için tasarlanmış, taşlanmış
çelik manyetik matkap uçları*



HSS STANDART SERİ / 30mm DELME

KOD	\$	KOD	\$
MTK 012	17,00	MTK 037	54,00
MTK 013	17,00	MTK 038	55,50
MTK 014	19,34	MTK 039	56,50
MTK 015	19,50	MTK 040	60,00
MTK 016	19,75	MTK 041	65,00
MTK 017	20,00	MTK 042	70,00
MTK 018	21,00	MTK 043	72,00
MTK 019	21,50	MTK 044	75,00
MTK 020	21,50	MTK 045	82,00
MTK 021	24,00	MTK 046	84,00
MTK 022	24,00	MTK 047	86,00
MTK 023	24,80	MTK 048	87,00
MTK 024	26,00	MTK 049	88,00
MTK 025	26,70	MTK 050	92,00
MTK 026	30,00	MTK 051	92,00
MTK 027	31,00	MTK 052	97,00
MTK 028	33,00	MTK 053	99,00
MTK 029	34,00	MTK 054	100,00
MTK 030	40,00	MTK 055	101,00
MTK 031	43,00	MTK 056	102,00
MTK 032	46,00	MTK 057	103,00
MTK 033	47,00	MTK 058	105,00
MTK 034	48,00	MTK 059	110,00
MTK 035	48,30	MTK 060	112,00
MTK 036	52,00		

HSS STANDART SERİ / 55mm DELME

KOD	\$	KOD	\$
MTL 012	23,00	MTL 037	68,46
MTL 013	23,00	MTL 038	70,90
MTL 014	24,50	MTL 039	73,40
MTL 015	24,29	MTL 040	75,00
MTL 016	26,25	MTL 041	78,00
MTL 017	27,50	MTL 042	82,51
MTL 018	28,50	MTL 043	85,00
MTL 019	28,25	MTL 044	87,41
MTL 020	32,00	MTL 045	91,00
MTL 021	32,10	MTL 046	95,10
MTL 022	34,00	MTL 047	98,00
MTL 023	35,70	MTL 048	107,00
MTL 024	37,00	MTL 049	110,50
MTL 025	39,50	MTL 050	115,50
MTL 026	41,00	MTL 051	122,50
MTL 027	42,10	MTL 052	121,62
MTL 028	43,80	MTL 053	125,00
MTL 029	46,20	MTL 054	131,25
MTL 030	48,20	MTL 055	132,50
MTL 031	51,93	MTL 056	137,00
MTL 032	54,00	MTL 057	138,00
MTL 033	56,20	MTL 058	140,00
MTL 034	58,66	MTL 059	142,00
MTL 035	61,75	MTL 060	145,00
MTL 036	64,79		

TCT SERT METAL UÇLAR

Sert metallerle donatılmış
matkap ucu



TCT SERT METAL UÇLAR / 30mm DELME

KOD	\$	KOD	\$
MTC 012	33,00	MTC 037	49,50
MTC 013	33,00	MTC 038	49,50
MTC 014	33,00	MTC 039	49,50
MTC 015	33,00	MTC 040	49,50
MTC 016	33,00	MTC 041	56,65
MTC 017	33,00	MTC 042	56,65
MTC 018	33,00	MTC 043	56,65
MTC 019	33,00	MTC 044	56,65
MTC 020	33,00	MTC 045	56,65
MTC 021	33,00	MTC 046	64,35
MTC 022	33,00	MTC 047	64,35
MTC 023	33,00	MTC 048	64,35
MTC 024	33,00	MTC 049	64,35
MTC 025	33,00	MTC 050	64,35
MTC 026	35,20	MTC 051	64,35
MTC 027	35,20	MTC 052	73,00
MTC 028	35,20	MTC 053	73,00
MTC 029	35,20	MTC 054	73,00
MTC 030	35,20	MTC 055	73,00
MTC 031	43,45	MTC 056	88,00
MTC 032	43,45	MTC 057	88,00
MTC 033	43,45	MTC 058	88,00
MTC 034	43,45	MTC 059	88,00
MTC 035	43,45	MTC 060	88,00
MTC 036	49,50		

TCT SERT METAL UÇLAR / 55mm DELME

KOD	\$	KOD	\$
MHC 012	37,40	MHC 037	57,20
MHC 013	37,40	MHC 038	57,20
MHC 014	37,40	MHC 039	57,20
MHC 015	37,40	MHC 040	57,20
MHC 016	37,40	MHC 041	65,00
MHC 017	37,40	MHC 042	65,00
MHC 018	37,40	MHC 043	65,00
MHC 019	37,40	MHC 044	65,00
MHC 020	37,40	MHC 045	65,00
MHC 021	37,40	MHC 046	74,25
MHC 022	37,40	MHC 047	74,25
MHC 023	37,40	MHC 048	74,25
MHC 024	37,40	MHC 049	74,25
MHC 025	37,40	MHC 050	74,25
MHC 026	39,60	MHC 051	84,15
MHC 027	39,60	MHC 052	84,15
MHC 028	39,60	MHC 053	84,15
MHC 029	39,60	MHC 054	84,15
MHC 030	39,60	MHC 055	84,15
MHC 031	50,10	MHC 056	92,40
MHC 032	50,10	MHC 057	92,40
MHC 033	50,10	MHC 058	92,40
MHC 034	50,10	MHC 059	92,40
MHC 035	50,10	MHC 060	106,15
MHC 036	57,20		

L-HERCULES MANYETİK KALDIRAÇ

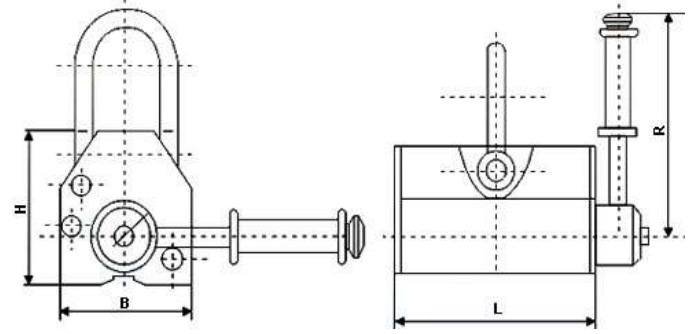

MODEL	DÜZ YÜKLERDE			YUVARLAK YÜKLERDE				ÖLÇÜ	AĞIRLIK	\$
	MAX YÜK	MİN UZUNLUK	MİN KALINLIK	MAX YÜK	MAX ÇAP	MAX KALINLIK	MAX UZUNLUK			
JG-100	100 kg	2000mm	15mm	50 kg	150mm	0.5mm	500mm	122x69	5 kg	154,00
JG-300	300 kg	2000mm	20mm	100 kg	200mm	1mm	1000mm	320x200	10 kg	313,00
JG-400	400 kg	2500mm	25mm	150 kg	250mm	1.5mm	1500mm	320x200	10 kg	346,00
JG-600	600 kg	3000mm	30mm	300 kg	500mm	2mm	2000mm	370x230	20 kg	484,00
JG-1000	1000 kg	3500mm	45mm	400 kg	600mm	3mm	3000mm	430x280	36 kg	726,00
JG-2000	2000 kg	4000mm	55mm	800 kg	700mm	3.5mm	3000mm	520x300	70 kg	1.265,00
JG-3000	3000 kg	4500mm	60mm	1000 kg	800mm	4.5mm	3500mm	600x300	88 kg	1.650,00

HSS HADDELENMİŞ MATKAP UÇLARI



DIN 338			
KOD	EBAT	KOLİ	\$
4001	0,8 mm	5000	0,09
4002	0,9 mm	5000	0,09
4003	1,0 mm	5000	0,09
4004	1,5 mm	5000	0,09
4005	2,0 mm	5000	0,10
4006	2,5 mm	5000	0,10
4007	3,0 mm	5000	0,12
4008	3,2 mm	4000	0,12
4009	3,5 mm	4000	0,13
4010	3,75 mm	5000	0,14
4011	4,0 mm	4000	0,17
4012	4,2 mm	4000	0,18
4013	4,5 mm	3000	0,20
4014	5,0 mm	2000	0,27
4015	5,2 mm	2000	0,28
4016	5,5 mm	2000	0,30
4017	5,8 mm	2000	0,32
4018	6,0 mm	2000	0,36
4019	6,5 mm	1000	0,39
4020	7,0 mm	1000	0,55
4021	7,5 mm	800	0,60
4022	8,0 mm	800	0,73
4023	8,5 mm	800	0,77

DIN 338			
KOD	EBAT	KOLİ	\$
4024	9,0 mm	600	0,79
4025	9,5 mm	600	0,92
4026	10,0 mm	500	1,12
4027	10,5 mm	500	1,29
4028	11,0 mm	300	1,42
4029	11,5 mm	300	1,52
4030	12,0 mm	300	1,78
4031	12,5 mm	300	1,95
4032	13,0 mm	200	2,12
4033	13,5 mm	200	2,66
4034	14,0 mm	200	2,80
4035	14,5 mm	200	2,97
4036	15,0 mm	200	3,60
4037	15,5 mm	200	3,80
4038	16,0 mm	100	4,00
4039	16,5 mm	100	4,20
4040	17,0 mm	100	4,95
4041	17,5 mm	100	5,20
4042	18,0 mm	100	5,40
4043	18,5 mm	100	5,70
4044	19,0 mm	100	5,90
4045	19,5 mm	100	5,95
4046	20,0 mm	100	6,00

FULLY GROUND MATKAP UÇLARI



DIN 338

KOD	EBAT	KOLİ	\$
4047	0,8 mm	10000	0,20
4048	0,9 mm	10000	0,20
4049	1,0 mm	10000	0,25
4050	1,5 mm	10000	0,25
4051	2,0 mm	10000	0,30
4052	2,5 mm	5000	0,42
4053	3,0 mm	5000	0,50
4054	3,2 mm	4000	0,60
4055	3,3 mm	5000	0,65
4056	3,5 mm	3000	0,65
4057	4,0 mm	4000	0,70
4058	4,2 mm	3000	0,73
4059	4,3 mm	2000	0,74
4060	4,5 mm	2000	0,80
4061	5,0 mm	2000	0,90
4062	5,2 mm	1000	0,92
4063	5,5 mm	1000	1,26
4064	6,0 mm	800	1,50
4065	6,5 mm	1000	1,65
4066	6,7 mm	600	1,90
4067	6,8 mm	500	1,90
4068	7,0 mm	600	2,05
4069	7,5 mm	600	2,20
4070	8,0 mm	600	2,90

DIN 338

KOD	EBAT	KOLİ	\$
4071	8,5 mm	500	3,00
4072	9,0 mm	300	4,38
4073	9,5 mm	300	4,38
4074	10,0 mm	300	5,00
4075	10,5 mm	300	5,20
4076	11,0 mm	300	6,43
4077	11,5 mm	300	7,00
4078	12,0 mm	200	7,98
4079	12,5 mm	200	8,70
4080	13,0 mm	200	9,10
4081	13,5 mm	200	13,50
4082	14,0 mm	200	14,50
4083	14,5 mm	100	15,61
4084	15,0 mm	100	18,50
4085	15,5 mm	100	18,70
4086	16,0 mm	100	21,10
4087	16,5 mm	100	21,70
4088	17,0 mm	100	28,70
4089	17,5 mm	100	29,00
4090	18,0 mm	100	31,00
4091	18,5 mm	100	31,21
4092	19,0 mm	100	34,30
4093	19,5 mm	100	36,00
4094	20,0 mm	100	39,00

HSS-E %5 KOBALTLI MATKAP UÇLARI



DIN 338

KOD	EBAT	BOY L1	BOY L2	\$
4100	1,0 mm	34	12	0,32
4101	1,5 mm	40	24	0,32
4102	2,0 mm	49	24	0,32
4103	2,5 mm	57	30	0,43
4104	3,0 mm	61	33	0,48
4105	3,2 mm	65	36	0,54
4106	3,5 mm	70	39	0,62
4107	4,0 mm	75	43	0,75
4108	4,2 mm	75	43	0,82
4109	4,5 mm	80	47	0,95
4110	5,0 mm	86	52	1,25
4111	5,2 mm	86	52	1,40
4112	5,5 mm	93	57	1,49
4113	6,0 mm	93	57	1,80
4114	6,5 mm	101	63	2,10

DIN 338

KOD	EBAT	BOY L1	BOY L2	\$
4115	6,8 mm	109	69	2,20
4116	7,0 mm	109	69	2,90
4117	7,5 mm	109	69	2,95
4118	8,0 mm	117	75	3,70
4119	8,5 mm	117	75	3,90
4120	9,0 mm	125	81	4,40
4121	9,5 mm	125	81	4,87
4122	10,0 mm	133	87	5,68
4123	10,5 mm	133	87	6,10
4124	11,0 mm	142	94	7,10
4125	11,5 mm	142	94	7,90
4126	12,0 mm	151	101	8,80
4127	12,5 mm	151	101	9,82
4128	13,0 mm	151	101	10,40

HSS KILAVUZLAR



DIN 352

HSS TEKLİ SON KILAVUZ

KOD	EBAT	KOLİ	\$
1000	M - 5x0,8	100	1,95
1001	M - 6x1,0	100	2,00
1002	M - 8x1,25	70	2,50
1003	M - 10x1,5	50	3,50
1004	M - 12x1,75	30	5,00
1005	M - 14x2	3	6,50
1006	M - 16x2	3	8,84
1007	M - 18x2,5	3	11,50
1008	M - 20x2,5	3	12,90
1009	M - 22x2,5	3	14,91
1010	M - 24x3	3	19,80

DIN 352

HSS ÜÇLÜ TAKIM KILAVUZ

KOD	EBAT	KOLİ	\$
1011	M - 3x0,5	50	5,50
1012	M - 4x0,7	50	5,50
1013	M - 5x0,8	50	5,90
1014	M - 6x1,0	50	6,10
1015	M - 8x1,25	50	7,50
1016	M - 10x1,5	16	9,50
1017	M - 12x1,75	16	13,80
1018	M - 14x2	9	16,40
1019	M - 16x2	9	19,50
1020	M - 18x2,5	9	27,00
1021	M - 20x2,5	9	31,00
1022	M - 22x2,5	3	37,00
1023	M - 24x3	3	59,32
1024	M - 27x3	3	77,00
1025	M - 30x3,5	3	104,00
1026	M - 36x4	3	176,00
1027	M - 39x4	3	212,00
1028	M - 42x4,5	3	245,00
1029	M - 45x4,5	3	310,00
1030	M - 48x5	3	326,00
1031	M - 52x5	3	394,00

HSS TİTANYUM KILAVUZLAR



DIN 371-376

İNCE DİŞ MAKİNE KILAVUZU

KOD	EBAT	DIN	KOLİ	\$
2001	M - 8x1,0	371	100	4,42
2002	M - 10x1,0	371	100	5,50
2003	M - 10x1,25	371	50	5,50
2004	M - 12x1,0	376	50	7,50
2005	M - 12x1,25	376	50	7,50
2006	M - 12x1,5	376	50	7,50
2007	M - 14x1,0	376	20	9,50
2008	M - 14x1,25	376	25	9,50
2009	M - 14x1,5	376	20	9,50
2010	M - 16x1,0	376	8	10,80
2011	M - 16x1,5	376	8	10,80
2012	M - 18x1,0	376	8	12,90
2013	M - 18x1,5	376	8	12,90
2014	M - 20x1,0	376	21	17,30
2015	M - 20x1,5	376	18	17,30
2016	M - 22x1,5	376	15	21,00

DIN 371-376

DÜZ MAKİNE KILAVUZU

KOD	EBAT	DIN	KOLİ	\$
2017	M - 3x0,5	371	100	3,05
2018	M - 4x0,7	371	100	3,05
2019	M - 5x0,8	371	50	3,30
2020	M - 6x1,0	371	50	3,40
2021	M - 8x1,25	371	50	4,20
2022	M - 10x1,5	371	50	6,00
2023	M - 12x1,75	376	20	7,20
2024	M - 14x2	376	25	9,50
2025	M - 16x2	376	20	11,20
2026	M - 18x2,5	376	8	13,50
2027	M - 20x2,5	376	8	17,80
2028	M - 22x2,5	376	8	21,40
2029	M - 24x3	376	21	29,00
2030	M - 27x3	376	18	36,00
2031	M - 30x3,5	376	18	48,00

HSS KILAVUZLAR



DIN 371C-376

TİTANYUM HELİS MAKİNE KILAVUZU

KOD	EBAT	DIN	KOLİ	\$
3001	M - 3x0,5	371	100	3,20
3002	M - 4x0,7	371	100	3,20
3003	M - 5x0,8	371	50	3,50
3004	M - 6x1,0	371	50	4,30
3005	M - 8x1,25	371	50	5,20
3006	M - 10x1,5	371	50	6,10
3007	M - 12x1,75	376	20	7,95
3008	M - 13x1,0	376	25	10,04
3009	M - 14x2	376	20	10,60
3010	M - 16x2	376	8	14,47
3011	M - 18x2,5	376	8	17,40
3012	M - 20x2,5	376	8	19,30
3013	M - 22x2,5	376	21	25,00
3014	M - 24x3	376	18	34,00
3015	M - 27x3	376	18	38,00
3016	M - 30x3,5	376	18	43,74



DIN 371C-376

DÜZ MAKİNE KILAVUZU

KOD	EBAT	DIN	KOLİ	\$
3017	M - 3x0,5	371	60	3,05
3018	M - 4x0,7	371	60	3,05
3019	M - 5x0,8	371	60	3,30
3020	M - 6x1,0	371	70	3,40
3021	M - 8x1,25	371	70	4,20
3022	M - 10x1,5	371	35	6,00
3023	M - 12x1,75	376	35	7,20



DIN 371C-376

HELİS MAKİNE KILAVUZU

KOD	EBAT	DIN	KOLİ	\$
3024	M - 3x0,5	371	60	3,20
3025	M - 4x0,7	371	60	3,20
3026	M - 5x0,8	371	60	3,50
3027	M - 6x1,0	371	70	4,30
3028	M - 8x1,25	371	70	5,20
3029	M - 10x1,5	371	35	6,10
3030	M - 12x1,75	376	35	7,95

KILAVUZ KOLLARI



KILAVUZ KOLU EKSTRA

KOD	EBAT	\$
1454	NO: 0	4,15
1455	NO: 1	4,58
1456	NO: 1,5	4,58
1457	NO: 2	9,63
1458	NO: 3	16,69
1459	NO: 4	23,50
1460	NO: 5	34,00
1461	NO: 6	95,28



KILAVUZ KOLU

KOD	EBAT	\$
1462	NO: 0	2,90
1463	NO: 1	3,60
1464	NO: 1,5	3,60
1465	NO: 2	7,20
1466	NO: 3	13,90
1467	NO: 4	18,60
1468	NO: 5	28,00



CIRCIRLI KILAVUZ KOLU - KISA

KOD	EBAT	\$
1450	M3 - M8	9,00
1451	M5 - M12	10,00



CIRCIRLI KILAVUZ KOLU - UZUN

KOD	EBAT	\$
1452	M3 - M8	12,50
1453	M5 - M12	14,00



PAFTA KOLU

KOD	EBAT	\$
1469	NO: 20x5	3,15
1470	NO: 25x9	3,85
1471	NO: 30x11	5,35
1472	NO: 38x11	5,50
1473	NO: 38x14	7,80
1474	NO: 45x18	11,80
1475	NO: 55x22	18,00
1476	NO: 65x25	27,00

KARBÜR PARMAK FREZE UÇLARI



DIN 844

4 AĞIZLI KARBÜR FREZE HRC55 TİSİN KAPLI

KOD	ÇAP (mm)	KESME BOYU (mm)	TAM BOY (mm)	ŞAFT ÇAP (mm)	\$
WGLKPF0104	1	3	50	4	4,10
WGLKPF01504	1,5	5	50	4	4,10
WGLKPF0202	2	6	50	2	4,10
WGLKPF0204	2	6	50	4	4,10
WGLKPF02504	2,5	8	50	4	4,10
WGLKPF0303	3	10	50	3	4,33
WGLKPF0304	3	10	50	4	4,33
WGLKPF0404	4	12	50	4	4,33
WGLKPF0505	5	15	50	5	7,60
WGLKPF0606	6	15	50	6	7,60
WGLKPF0808	8	20	60	8	12,97
WGLKPF1010	10	25	70	10	23,78
WGLKPF1212	12	25	75	12	28,66
WGLKPF1414	14	35	90	14	54,28
WGLKPF1616	16	35	90	16	68,30
WGLKPF1818	18	40	105	18	94,50
WGLKPF2020	20	40	105	20	113,00

DIN 844

4 AĞIZLI UZUN KARBÜR FREZE HRC55 TİSİN KAPLI

KOD	ÇAP (mm)	KESME BOYU (mm)	TAM BOY (mm)	ŞAFT ÇAP (mm)	\$
WGLKPFU03753	3	20	75	3	6,51
WGLKPFU031003	3	20	100	3	7,61
WGLKPFU04754	4	20	75	4	6,51
WGLKPFU041004	4	25	100	4	7,61
WGLKPFU051005	5	25	100	5	13,54
WGLKPFU051505	5	45	150	5	26,10
WGLKPFU061006	6	25	100	6	13,54
WGLKPFU061506	6	40	150	6	23,54
WGLKPFU081008	8	30	100	8	21,10
WGLKPFU081508	8	50	150	8	39,20
WGLKPFU1010010	10	40	100	10	32,70
WGLKPFU1015010	10	55	150	10	47,75
WGLKPFU1210012	12	45	100	12	45,78
WGLKPFU1215012	12	55	150	12	63,00
WGLKPFU1415014	14	60	150	14	82,50
WGLKPFU1615016	16	60	150	16	116,00
WGLKPFU1815016	18	60	150	18	145,50
WGLKPFU2015020	20	60	150	20	170,00



HSS PUNTO UCU

KOD	EBAT	KOLİ	\$
6000	1,6 mm	10	1,76
6001	2 mm	10	2,00
6002	2,5 mm	10	2,40
6003	3,15 mm	10	3,20
6004	4 mm	10	4,52
6005	5 mm	5	7,20
6006	6,3 mm	5	11,80



KADEMELİ SAC DELME

MODEL	EBAT	KUTU	KOLİ	\$
HSS	APR-32	10	100	9,90

KARBÜR KALIPÇI FREZELERİ



TİP A

KOD	ÇAP (mm)	KESME BOYU (mm)	TAM BOY (mm)	ŞAFT ÇAPI (mm)	\$
1900	6	16	61	6	3,90
1901	8	20	65	6	5,20
1902	10	20	65	6	6,60
1903	12	25	70	6	9,80
1904	16	25	70	6	36,50



TİP C

KOD	ÇAP (mm)	KESME BOYU (mm)	TAM BOY (mm)	ŞAFT ÇAPI (mm)	\$
1914	6	16	61	6	3,95
1915	8	20	65	6	5,30
1916	10	20	65	6	6,60
1917	12	25	70	6	9,90
1918	16	25	70	6	17,00
1919	20	25	70	6	39,00



TİP B

KOD	ÇAP (mm)	KESME BOYU (mm)	TAM BOY (mm)	ŞAFT ÇAPI (mm)	\$
1907	6	16	61	6	3,95
1908	8	20	65	6	5,20
1909	10	20	65	6	6,60
1910	12	25	70	6	9,90
1911	16	25	70	6	17,00
1912	20	25	70	6	39,00
1913	25	25	70	6	56,00



TİP D

KOD	ÇAP (mm)	KESME BOYU (mm)	TAM BOY (mm)	ŞAFT ÇAPI (mm)	\$
1920	4	3	45	6	3,95
1921	6	5	50	6	3,95
1922	8	7	52	6	4,50
1923	10	9	54	6	5,70
1924	12	10	55	6	8,90
1925	14	14	59	6	14,95
1926	20	22	63	6	23,00

KARBÜR KALIPÇI FREZELERİ



TİP E

KOD	ÇAP (mm)	KESME BOYU (mm)	TAM BOY (mm)	ŞAFT ÇAP (mm)	\$
1927	6	10	55	6	3,50
1928	8	13	58	6	5,10
1929	10	16	61	6	6,90
1930	12	22	67	6	8,90
1931	16	25	70	6	16,00
1932	19	25	70	6	32,00



TİP H

KOD	ÇAP (mm)	KESME BOYU (mm)	TAM BOY (mm)	ŞAFT ÇAP (mm)	\$
1945	6	18	63	6	3,90
1946	8	20	65	6	5,20
1947	10	25	70	6	6,55
1948	12	32	77	6	9,90
1949	16	36	81	6	16,80
1950	19	40	85	6	37,00



TİP F

KOD	ÇAP (mm)	KESME BOYU (mm)	TAM BOY (mm)	ŞAFT ÇAP (mm)	\$
1933	6	18	63	6	3,50
1934	8	20	65	6	5,10
1935	10	20	65	6	6,45
1936	12	25	70	6	8,30
1937	16	25	70	6	15,00
1938	19	25	70	6	32,00



TİP L

KOD	ÇAP (mm)	KESME BOYU (mm)	TAM BOY (mm)	ŞAFT ÇAP (mm)	\$
1951	6	16	61	6	3,90
1952	8	22	67	6	5,10
1953	10	20	65	6	6,45
1954	12	28	73	6	9,60
1955	16	33	78	6	16,00
1956	20	36	81	6	39,00



TİP G

KOD	ÇAP (mm)	KESME BOYU (mm)	TAM BOY (mm)	ŞAFT ÇAP (mm)	\$
1939	6	18	63	6	4,30
1940	8	20	65	6	5,85
1941	10	20	65	6	7,60
1942	12	25	70	6	10,50
1943	16	25	70	6	15,10
1944	20	25	70	6	24,90



TİP M

KOD	ÇAP (mm)	KESME BOYU (mm)	TAM BOY (mm)	ŞAFT ÇAP (mm)	\$
1957	6	18	63	6	3,90
1958	8	20	65	6	5,10
1959	10	20	65	6	6,45
1960	12	25	70	6	8,60
1961	16	25	70	6	16,00

SDS PLUS MATKAP UÇLARI



SDS PLUS

KOD	EBAT	KOLİ	\$
5000	4 x 110 mm	500	0,80
5001	4 x 160 mm	500	0,88
5002	5 x 110 mm	500	0,83
5003	5 x 160 mm	400	0,88
5004	5 x 210 mm	250	1,08
5005	5,5 x 210 mm	250	1,12
5006	6 x 110 mm	500	0,83
5007	6 x 160 mm	400	0,90
5008	6 x 210 mm	250	1,15
5009	6 x 260 mm	200	1,43
5010	6,5 x 210 mm	250	1,20
5011	7 x 110 mm	500	0,88
5012	7 x 160 mm	400	1,00
5013	7 x 210 mm	250	1,26
5014	8 x 110 mm	500	0,89
5015	8 x 160 mm	400	1,08
5016	8 x 210 mm	250	1,33
5017	8 x 260 mm	200	1,49
5018	8 x 300 mm	100	2,05
5019	8 x 350 mm	100	2,10
5020	9 x 110 mm	500	0,97

SDS PLUS

KOD	EBAT	KOLİ	\$
5021	9 x 160 mm	400	1,18
5022	9 x 210 mm	250	1,38
5023	10 x 110 mm	500	1,05
5024	10 x 160 mm	400	1,25
5025	10 x 210 mm	250	1,45
5026	10 x 260 mm	200	1,70
5027	10 x 300 mm	100	2,10
5028	10 x 350 mm	100	2,20
5029	10 x 450 mm	100	2,92
5030	11 x 110 mm	500	1,07
5031	11 x 160 mm	400	1,27
5032	11 x 210 mm	250	1,47
5033	12 x 110 mm	500	1,23
5034	12 x 160 mm	400	1,32
5035	12 x 210 mm	250	1,65
5036	12 x 260 mm	200	1,86
5037	12 x 300 mm	100	2,25
5038	12 x 350 mm	100	2,36
5039	12 x 450 mm	100	3,46
5040	13 x 160 mm	300	1,76
5041	13 x 210 mm	200	1,87

SDS PLUS MATKAP UÇLARI



SDS PLUS

KOD	EBAT	KOLİ	\$
5042	14 x 160 mm	300	1,85
5043	14 x 210 mm	200	2,32
5044	14 x 260 mm	150	2,58
5045	14 x 300 mm	50	2,70
5046	14 x 350 mm	75	3,08
5047	14 x 450 mm	80	3,69
5048	15 x 160 mm	250	2,50
5049	15 x 210 mm	150	2,58
5050	16 x 160 mm	250	2,47
5051	16 x 210 mm	150	2,72
5052	16 x 260 mm	120	3,25
5053	16 x 300 mm	75	3,58
5054	16 x 350 mm	75	3,85
5055	16 x 450 mm	75	4,75
5056	18 x 210 mm	125	3,85
5057	18 x 300 mm	75	4,67
5058	18 x 350 mm	75	4,67
5059	18 x 450 mm	75	5,77
5060	20 x 210 mm	100	4,62
5061	20 x 350 mm	50	5,77
5062	20 x 450 mm	50	7,55

SDS PLUS

KOD	EBAT	KOLİ	\$
5063	22 x 350 mm	50	6,82
5064	22 x 450 mm	50	8,65
5065	24 x 350 mm	40	7,95
5066	24 x 450 mm	40	10,61
5067	26 x 450 mm	40	9,08
5068	10 x 600 mm	80	4,69
5069	12 x 600 mm	50	5,36
5070	14 x 600 mm	50	6,05
5071	16 x 600 mm	50	7,56
5072	18 x 600 mm	50	9,15
5073	20 x 600 mm	25	11,88
5074	22 x 600 mm	25	14,09
5075	24 x 600 mm	25	15,67
5076	26 x 600 mm	20	17,49
5077	10 x 800 mm	50	6,38
5078	12 x 800 mm	50	6,58
5079	14 x 800 mm	50	7,98
5080	16 x 800 mm	50	9,79
5081	18 x 800 mm	50	13,36
5082	20 x 800 mm	25	14,63
5083	22 x 800 mm	25	17,46
5084	24 x 800 mm	25	21,05

SDS PLUS-MAX KESKİ MURÇ UÇLARI



SDS MAX KESKİ

KOD	EBAT	KOLİ	\$
1354	18 x 400 x 25 mm	30	4,68
1355	18 x 500 x 25 mm	20	5,65
1356	18 x 600 x 25 mm	20	6,75



SDS MAX MURÇ

KOD	EBAT	KOLİ	\$
1357	18 x 400 mm	30	4,68
1358	18 x 500 mm	20	5,65
1359	18 x 600 mm	20	6,75



SDS MAX GENİŞ KESKİ

KOD	EBAT	KOLİ	\$
1360	18 x 400 x 50 mm	25	5,25



SDS PLUS KESKİ

KOD	EBAT	KOLİ	\$
1350	14 x 250 x 20 mm	100	1,85



SDS PLUS MURÇ

KOD	EBAT	KOLİ	\$
1351	14 x 250 mm	100	1,85



SDS PLUS GENİŞ KESKİ

KOD	EBAT	KOLİ	\$
1352	14 x 250 x 40 mm	50	4,25



SDS PLUS OLUKLU KESKİ

KOD	EBAT	KOLİ	\$
1353	14 x 250 mm	50	2,45

BITS UÇ ve ADAPTÖRLER



BITS TORK UÇ

MODEL	EBAT	KUTU	KOLİ	\$
TORX	30x50	40	1920	0,26
TORX	30x75	40	1920	0,43
TORX	30x100	10	1920	0,68
TORX	30x150	10	1920	1,10



BITS MIKNATISLI UÇ ADAPTÖRÜ

MODEL	EBAT	KUTU	KOLİ	\$
ADAPTÖR	60 mm	10	500	0,43



MIKNATISLI SOMUN ADAPTÖRÜ

MODEL	EBAT	KUTU	KOLİ	\$
6 mm x 45	6	500	1400	0,31
7 mm x 45	7	400	1400	0,32
8 mm x 45	8	500	1400	0,36
8 mm x 65	8	500	840	0,42
9 mm x 45	9	500	1120	0,43
10 mm x 45	10	400	1120	0,47
10 mm x 65	10	250	640	0,40
11 mm x 45	11	250	840	0,51
12 mm x 45	12	250	840	0,53
13 mm x 45	13	250	672	0,54
14 mm x 65	14	250	250	0,77
15 mm x 65	15	250	250	1,55
17 mm x 65	17	250	320	1,80



BITS UÇ - PH 25mm

MODEL	EBAT	KUTU	KOLİ	\$
PH1	25 mm	50	1600	0,15
PH2	25 mm	50	1600	0,15
PH3	25 mm	50	1600	0,15



BITS UÇ - PH 50mm

MODEL	EBAT	KUTU	KOLİ	\$
PH1	50 mm	30	1600	0,26
PH2	50 mm	30	1600	0,26
PH3	50 mm	30	1600	0,26



BITS UÇ - PH 75mm

MODEL	EBAT	KUTU	KOLİ	\$
PH1	75 mm	20	1600	0,43
PH2	75 mm	20	1600	0,43
PH3	75 mm	20	1600	0,43



BITS UÇ - PH 100mm

MODEL	EBAT	KUTU	KOLİ	\$
PH2	100 mm	10	400	0,68



BITS UÇ - PH 150mm

MODEL	EBAT	KUTU	KOLİ	\$
PH2	150 mm	10	400	1,05

ÖLÇÜ ALETLERİ



MEKANİK KUMPAS

KOD	EBAT	KOLİ	\$
MT1201-1	100 mm 0,02 mm	1	13,00
MT1201-2	0-150 mm 0,02 mm	1	13,00
MT1201-3	0-200 mm 0,02 mm	1	18,90
MT1201-4	0-300 mm 0,02 mm	1	34,50



KİLİTLİ MONOBLOK KUMPAS

KOD	EBAT	KOLİ	\$
MT1205-1	0-150 mm 0,02 mm	1	23,50
MT1205-2	0-200 mm 0,02 mm	1	33,70
MT1205-3	0-300 mm 0,02 mm	1	60,00



MONOBLOK KUMPAS

KOD	EBAT	KOLİ	\$
MT1204-1	0-150 mm 0,02 mm	1	16,80
MT1204-2	0-200 mm 0,02 mm	1	27,00
MT1204-3	0-300 mm 0,02 mm	1	51,00



ÇİFT ÇENELİ KUMPAS

KOD	EBAT	KOLİ	\$
MT1214-1	0-300mm 100x50 mm 0,02 mm 0,001	1	64,00
MT1214-2	0-500 mm 100x50 mm 0,02 mm 0,001	1	103,00
MT1214-3	0-600 mm 100x50 mm 0,02 mm 0,001	1	112,00
MT1214-4	0-1000 mm 100x50 mm 0,02 mm 0,001	1	400,00



DİJİTAL KUMPAS

KOD	EBAT	KOLİ	\$
MT1108-1	0-150x0,001 mm 0,0005	1	23,00
MT1108-2	0-200x0,001 mm 0,0005	1	35,50
MT1108-3	0-300x0,001 mm 0,0005	1	56,00



METAL KASA DİJİTAL KUMPAS

KOD	EBAT	KOLİ	\$
MT1105-1	0-150x0,001 mm 0,0005	1	27,86
MT1105-2	0-200x0,001 mm 0,0005	1	37,00
MT1105-3	0-300x0,001 mm 0,0005	1	56,75

ÖLÇÜ ALETLERİ



SU GEÇİRMEZ DİJİTAL KUMPAS

KOD	EBAT	KOLİ	\$
MT1102-1	0-150x0,001 mm 0,0005	1	113,00
MT1102-2	0-200x0,001 mm 0,0005	1	164,00
MT1102-3	0-300x0,001 mm 0,0005	1	187,00



KAYNAK DİKİŞ KUMPAS

KOD	MODEL	KOLİ	\$
MT5210	KAYNAK DİKİŞ	1	22,00



BORU KAYNAKÇI KUMPAS

KOD	MODEL	KOLİ	\$
MT5212	BORU KAYNAKÇI	1	32,97



ÇOK AMAÇLI KAYNAKÇI KUMPAS

KOD	MODEL	KOLİ	\$
MT5209	ÇOK AMAÇLI	1	28,00



KOMPARATÖR SAATİ

KOD	EBAT	KOLİ	\$
MT3105-1	0.10 x 0.01 mm (KULAKLI)	1	14,25
MT3105-2	0.10 x 0.01 mm (KULAKSIZ)	1	14,75



MEKANİK MAKİNA SAYACI

KOD	MODEL	KOLİ	\$
MT9133	MEKANİK	1	5,50

ÖLÇÜ ALETLERİ



AÇILI İLETKİLİ GÖNYE

KOD	EBAT	KOLİ	\$
MT5203-1	80 x 120 mm	1	14,70
MT5203-2	120 x 150 mm	1	17,50
MT5203-3	150 x 200 mm	1	22,00
MT5203-4	200 x 300 mm	1	28,00
MT5203-5	300 x 500 mm	1	70,00
MT5203-6	300 x 600 mm	1	72,00



ŞAPKALI GÖNYE

KOD	EBAT	KOLİ	\$
MT5106-1	63 x 40 mm	1	10,70
MT5106-2	80 x 50 mm	1	12,00
MT5106-3	100 x 70 mm	1	14,40
MT5106-4	125 x 80 mm	1	18,40
MT5106-5	160 x 100 mm	1	23,50
MT5106-6	200 x 130 mm	1	26,60
MT5106-7	250 x 165 mm	1	35,00
MT5106-8	300 x 200 mm	1	46,20
MT5106-9	400 x 230 mm	1	80,00
MT5106-10	600 x 300 mm	1	132,00



MİKROMETRE

KOD	EBAT	KOLİ	\$
MT2106-1	0-25 mm	50	11,45
MT2106-2	25-50 mm	50	17,00
MT2106-3	50-75 mm	50	19,67
MT2106-4	75-100 mm	50	22,50
MT2106-5	100-125 mm	50	26,00
MT2106-6	125-150 mm	50	28,73
MT2106-7	150-175 mm	50	32,00
MT2106-8	175-200 mm	50	35,10
MT2106-9	200-225 mm	50	39,90
MT2106-10	225-250 mm	50	44,00



DİJİTAL DIŞ ÇAP MİKROMETRESİ

KOD	EBAT	KOLİ	\$
MT2122-1	0-25x0,001 mm	50	104,00
MT2122-2	25-50x0,001 mm	50	113,00
MT2122-3	50-75x0,001 mm	50	136,00
MT2122-4	75-100x0,001 mm	50	150,00

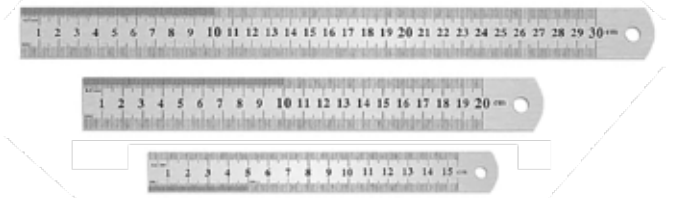

PASLANMAZ ÇELİK CETVEL

KOD	EBAT	KOLİ	\$
MT9135-1	150 mm	1	0,80
MT9135-2	200 mm	1	1,10
MT9135-3	300 mm	1	1,43
MT9135-4	600 mm	1	2,75
MT9135-5	1000 mm	1	7,30
MT9135-6	2000 mm	1	23,00

ÖLÇÜ ALETLERİ



İNCE AYARLI MANYETİK AYAK

KOD	KAPASİTE	KOLİ	\$
MT6102-1	60 KG	1	18,00
MT6102-2	80 KG	1	19,50



İNDİA ÇELİK HARF

KOD	EBAT	\$
6000	3 mm	16,00
6001	4 mm	16,00
6002	5 mm	22,00
6003	6 mm	28,00
6004	8 mm	38,00
6005	10 mm	53,00
6006	12 mm	62,00



İNDİA ÇELİK RAKAM

KOD	EBAT	\$
6020	3 mm	6,50
6021	4 mm	6,50
6022	5 mm	8,90
6023	6 mm	10,50
6024	8 mm	13,80
6025	10 mm	18,00
6026	12 mm	23,00



**NET
FİYAT**

115mm İNOX KESİCİ TAŞ

KOD	EBAT	KOLİ	€
5700	115mm x 1mm	50	0,22



ÇİZGİ KALEMİ

KOD	MODEL	\$
9600	ÇİZGİ KALEMİ	2,80

PERÇİN ve APARATLARI



**POP PERÇİN TABANCASI
(SAC GÖVDE)**

KOD	KAPASİTE	\$
WPSC722	2,4mm - 3,2mm - 4,0mm - 4,2mm	21,50



**AKORDİYON TİP POP PERÇİN PENSİ
(YÜKSEK KARBON ÇELİĞİ / DEĞİŞEBİLİR UÇ)**

KOD	KAPASİTE	\$
WPSC711	3,2mm - 4,0mm - 4,8mm - 6,4mm	82,50



**KOLLU PERÇİN PENSİ
(ALÜMİNYUM GÖVDE KAUÇUK SAP / 17cm)**

KOD	KAPASİTE	\$
WPSC704	2,4mm - 3,2mm - 4,0mm - 4,2mm	50,00



**ENDÜSTRİYEL TİP POP PERÇİN PENSİ
(ALÜMİNYUM GÖVDE KAUÇUK SAP / 47cm)**

KOD	KAPASİTE	\$
WPSC714	3,2mm - 4,0mm - 4,8mm - 6,4mm	64,00



**POP PERÇİN ADAPTÖRÜ
MATKAP İÇİN 1/4"**

KOD	KAPASİTE	\$
WPRA48	2,4mm - 3,2mm - 4,0mm - 4,8mm	87,00



**POP PERÇİN ADAPTÖRÜ
MATKAP İÇİN 1/4"**

KOD	KAPASİTE	\$
WPRA64	3,2mm - 4,0mm - 4,8mm - 6,4mm	119,00

PERÇİN ve APARATLARI



**SOMUN PERÇİN TABANCASI
(SAC GÖVDE)**

KOD	KAPASİTE	\$
SC738	M3 - M4 - M5 - M6	42,50



**SOMUN PERÇİN ADAPTÖRÜ
MATKAP İÇİN 1/4"**

KOD	KAPASİTE	\$
WPNRAM10	M6 - M8 - M10	134,00



**AĞIR İŞ SOMUN PENSİ
(ALÜMİNYUM GÖVDE KAUÇUK SAP / 47cm)**

KOD	KAPASİTE	\$
WPSC734	M5 - M6 - M8 - M10	85,00



**SOMUN PERÇİN ADAPTÖRÜ
MATKAP İÇİN 1/4"**

KOD	KAPASİTE	\$
WPNRAM06	M3 - M4 - M5 - M6	97,00



**ENDÜSTRİYEL TİP SOMUN-POP PERÇİN PENSİ
(ALM GÖVDE/CR.MO.SAP/SCM435 AĞIZ/SCM415 MANDREN)**

KOD	KAPASİTE	\$
WPSC794	3,2mm - 4,0mm - 4,8mm - 6,4mm M5 - M6 - M8 - M10	146,50



**POP PERÇİN ADAPTÖRÜ
MATKAP İÇİN 1/4"**

KOD	KAPASİTE	\$
WPNRAM10S	M4 - M5 - M6 - M8 - M10	148,00

SATIŞ ŞARTLARI

- 1- Liste fiyatları brüt olup iskonto uygulanmaktadır.
- 2- Kredi kartı satışlarında sevkiyat, slip çekiminden sonra yapılacaktır.
- 3- Fiyatlarımız uygulamakta olduğumuz kurlarla çarpılıp, TL olarak faturalandırılacaktır.
- 4- Malın sevkiyatından sonra ödeme şekli ve vadesi ile ilgili değişiklik yapılmaz.
- 5- Vadeli satışlara ait ödemeler 15 (onbeş) gün içinde tahsil edilir.
- 6- Karşılıksız çıkan çeklerin bedelleri ibraz edildikten sonra 3 (üç) gün içinde tahsil edilir.
- 7- Fiyatları değiştirme hakkımız saklıdır.
- 8- Fiyatlarımıza KDV dahil değildir.
- 9- Yıl sonu itibari ile cari hesapların sıfırlanması talep edilir.
- 10- Mallarımız müşteri sorumluluğunda sevk edilir. Her türlü nakliye ücreti ve nakliyede oluşabilecek hasar vs. alıcı sorumluluğundadır.
- 11- Yetkilinin onayı haricinde iadeler kabul edilmeyecektir.
- 12- Elektrikli el aletlerinin tamiri ve bakımından yetkili servisler sorumludur.
- 13- Olası tipografik hatalardan firmamız sorumlu tutulamaz.
- 14- Vadeli satışlara ait ödemeler 120 (yüzyirmi) gün çek ile yapılır.
- 15- Gönderilerinizi anlaşmalı olduğumuz YURTIÇİ KARGO firması ile göndermenizi rica ederiz.

BANKA BİLGİLERİ

BANKA ADI	ŞUBE	IBAN
VAKIFBANK	PERPA	TR78 0001 5001 5800 7309 5944 61
KUVEYTTÜRK	PERPA	TR94 0020 5000 0962 1833 3000 01
T.İŞ BANKASI	PERPA	TR52 0006 4000 0011 1880 6643 67
DENİZBANK	KARAKÖY	TR70 0013 4000 0051 3671 5000 01
VAKIFBANK	PERPA (USD)	TR88 0001 5001 5804 8018 0469 71
VAKIFBANK	PERPA(EURO)	TR93 0001 5001 5804 8018 0469 78

SATIŞ TEMSİLCİLERİMİZ

- Turgay AYDIN** - 0538 568 63 13
Nurettin BAŞOL - 0536 812 54 82
Erdoğan YILMAZ - 0530 299 84 37

TEKNİK SERVİSLER

İL	FİRMA ADI	ADRES	TELEFON
İSTANBUL	YILDIZ HIRDAVAT ELEKTRİK SAN. TİC.	Perpa Ticaret Merkezi B Blok Kat:8 No: 1243 Okmeydanı - Şişli / İSTANBUL	0212 320 89 93
ANKARA	AYDEMİR ELEKTRİK-BOBİNAJ	Ostim Sanayi Bölgesi 2. Sk No: 89 Yenimahalle / ANKARA	0312 354 80 21
ADANA	YUNUS HIRDAVAT	Karasoku Mh. 28010 Sk. No: 13/E Yüreğir / ADANA	0322 359 35 45
GAZİANTEP	FATİH TEKNİK MAKİNA	Küsget San. Sit. Anafartalar Bul. Sosyal Tesisler 4.Ada 2.Tip No:10 Şehitkamil / GAZİANTEP	0342 235 37 18
İZMİR	KARDEŞLER BOBİNAJ	1301 Sk. No: 55/A Çankaya / İZMİR	0232 441 52 33
KAYSERİ	AKPINAR ELEKTRİK	Eski Sanayi Bölgesi 4.Cad. 1.Sk. No: 16 Melikgazi / KAYSERİ	0352 320 05 20
KONYA	TEKNİK YAVUZ BOBİNAJ	Karatay San. Sit. Fatih Mh. Çelik Sk. No 7 Karatay / KONYA	0332 235 23 07
KOCAELİ	LİDER ELEKTRO MEKANİK	Sanayi 14.Cd. 12. Blok No: 4 İzmit / KOCAELİ	0262 335 54 22
MALATYA	KAPLAN BOBİNAJ	Yeni Sanayi 6. Cd. 4. Sk. No:11 Yeşilyurt / MALATYA	0422 336 92 67
MERSİN	FLAŞ HIRDAVAT	Siteler Mh. Sanayi Sitesi 159. Cd. No: 4 Akdeniz / MERSİN	0324 336 02 06

